



**BOLETÍN
DE LA
ASOCIACIÓN
ESPAÑOLA
DE
EGIPTOLOGÍA**

N.º 54

Año 2025

LA EVOLUCIÓN DE LA NOBLEZA DE AKHMIN A FINALES DE LA DINASTÍA XVIII Y PRINCIPIOS DE LA DINASTÍA XIX

THE EVOLUTION OF THE NOBILITY OF AKHMIN A THE END OF THE 18TH DYNASTY AND BEGINNING OF THE 19TH DYNASTY

JOSÉ LUIS AZORÍN NAVARRO
joluisazorin@gmail.com
ORCID: 0000-0002-0533-0047

RESUMEN:

La familia constituye uno de los puntos fundamentales en la sociedad del antiguo Egipto. En las siguientes páginas se analizará a los miembros pertenecientes a la familia encabezada por Yuya y Tuya, originaria de la ciudad de Khenet-Menu (Panópolis/Akhmin). Estos personajes se ubican entre el final de la Dinastía XVIII y el comienzo de la XIX, concretamente entre los reinados de Amenhetep III y Ramsés II. Para esta labor, se utiliza como punto de partida un destacado evento que afecta a uno de los miembros de la familia mencionada, el matrimonio de Amenhetep III y Tiye, hija de Yuya y Tuya.

PALABRAS CLAVE:

Reino Nuevo, genealogía, Yuya y Tuya, Amenhetep III, Tiye, Akhmin.

ABSTRACT:

The family is one of the fundamental points in the society of Ancient Egypt. In the next pages, we will analyse the members of the family headed by Yuya and Tuya, from the city of Khenet-Menu (Panopolis, Akhmin). These characters are located between the end of the XVIIIth Dynasty and the beginnings of the XIXth, specifically between the reigns of Amenhetep III and Ramses II. For this work, a notable event that affects one of the members of this family has been used: the marriage between Amenhetep II and Tiye, daughter of Yuya and Tuya.

KEY WORDS:

New Kingdom, genealogy, Yuya and Tuya, Amehetep III, Tiye, Akhmin.

INTRODUCCIÓN

Para la realización del presente estudio se han utilizado fuentes de distinta índole, tanto primarias (epigráficas, iconográficas y arqueológicas) como secundarias (obras de referencia, artículos especializados, etc.). Cabe señalar, que el tema ha pasado desapercibido en el mundo de la Egiptología, siendo abordado de manera superficial. A este problema se suma el hecho de que algunas de estos linajes no fueron registradas sobre piedra y no se han conservado¹. En toda reconstrucción genealógica, se deben tener en cuenta ciertos aspectos de la terminología del parentesco para una mejor aproximación a los documentos que se van a analizar. Con respecto al término *mwt*, durante el Reino Nuevo, puede referirse tanto a madre, como a abuela materna y paterna, e incluso, posiblemente, a suegra. Por su parte, el término *it* hace referencia al padre, abuelo materno y paterno, y suegro.² En cuanto a *s3*, define al hijo, nieto, bisnieto y yerno; mientras que *s3t* indica hija, nieta y, tal vez, hijastra. El término *sn* indica hermano, tío materno y paterno, sobrino materno y paterno, primo materno y paterno, cuñado y, posiblemente, esposo; mientras que *snt* define a hermana, tía materna y paterna, sobrina materna y paterna, prima materna y paterna, cuñada e incluso puede hacer referencia a esposa³.

Con respecto a la grafía de los nombres empleados, existe cierto debate sobre algunos de ellos. Tal es el caso de los padres de la reina: Yuya y Tuya. En los casos en los que un mismo nombre se repita se utilizarán las siguientes pautas: Tiye⁴ para la esposa de Amenhetep III, y Tiye B para la esposa de Ay; Ay⁵ para el rey de la Dinastía XVIII y Ay B para el noble de la misma dinastía.

LA CIUDAD DE ORIGEN: AKHMIN (KHENET-MENU / PANÓPOLIS)

La familia de Tiye era originaria de Khenet-Menu⁶, conocida durante el dominio griego como Panópolis y cuyo nombre árabe es Akhmin⁷, emplazamiento situado en la orilla este del Nilo a medio camino entre Abidos y Asiut (fig. 1). Fue la capital del noveno nomo del Alto Egipto durante la época faraónica, bajo el auspicio de su dios principal, Min⁸. Las primeras evidencias arqueológicas se remontan al Predinástico. No obstante, el mayor porcentaje de información pertenece al Reino Antiguo, especialmente a los cementerios de el-Hawawish⁹ y el-Hagarsa¹⁰. Los restos de la ciudad durante el Reino Medio son muy escasos. Se resumen en una estela del gobernador

¹ BIERBRIER, 2006, p. 37.

² CAMPAGNO, 2009.

³ WHALE, 1989, p. 240; BIERBRIER, 2006, p. 23.

⁴ También llamada Tiye A.

⁵ También llamado Ay B.

⁶ El nombre más antiguo de la ciudad es Ipu, datado en la Dinastía V. Posteriormente parece que hace referencia al dominio religioso. CLAUDE, 2017, p. 70.

⁷ SHAW y NICHOLSON, 2002, 21.

⁸ KANAWATI, 1999, p. 125.

⁹ Los resultados de los trabajos han sido publicados en KANAWATI, 1980, vols. 1-6.

¹⁰ Los resultados de los trabajos han sido publicados en KANAWATI, 1993, vols. 1-3.



Figura 1. Localización de Khenet-Menu (© José Luis Azorín Navarro).

Intef¹¹. Los vestigios del Reino Nuevo, por el contrario, son más numerosos. La causa de ello se debe a la promoción de la nobleza de la ciudad a raíz del matrimonio de Tiye con Amenhetep III¹², que se comentará a continuación¹³. En este sentido, los personajes que se analizarán gozaron de títulos relacionados con el dios de la ciudad, Min¹⁴. La propia reina Tiye propició la ejecución de algunos trabajos, como un lago sagrado en las inmediaciones de Akhmin¹⁵ dedicado a su persona¹⁶, cuya obra se conmemora en el llamado escarabeo del lago¹⁷, datado en el año 11¹⁸. Otro destacado miembro de la familia, Ay, llevó a cabo la decoración de una capilla excavada en la roca en honor a Min en la montaña de el-Salamuni, construida en el reinado de Thutmose III, probablemente bajo la dirección del arquitecto Nakhtmin C¹⁹. Una monumental estatua hallada en el templo de Min también puede relacionarse con este período. La figura representa a Meritamón, la hija de Ramsés II y Nefertary. Sin em-

¹¹ SHAW y NICHOLSON, 2002, p. 22.

¹² KOZLOOF y BRYAN, 1992; KOZLOOF, 2012.

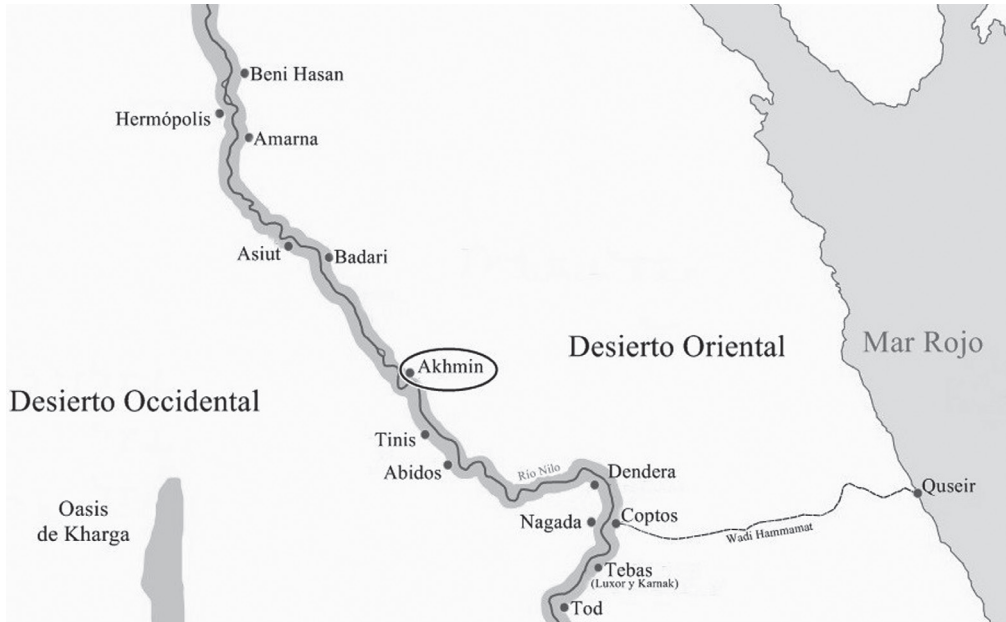
¹³ Ver apartado: *Los escarabeos conmemorativos*.

¹⁴ WILDUNG, 1998, p. 180.

¹⁵ El escarabeo cita el centro de Djaruha como la ciudad de Tiye, pensándose que se refiere al área de Akhmin o sus cercanías. HERRERO, 2002, p. 76.

¹⁶ REEVES, 1999, p. 83.

¹⁷ BLANKENBERG-VAN DELDEN, 1976, p. 79.

¹⁸ BERMAN, 1998, p. 13.

¹⁹ KANAWATI, 1999, p. 126.

bargo, algunos especialistas han atribuido su obra original a Tiye B, la esposa de Ay²⁰. Otra estatua, conservada en dos fragmentos, representa a Nakhtmin B y su esposa, cuyo nombre se ha perdido²¹.

La ciudad mantuvo su importancia durante el Período Tardío y el dominio Ptolemaico, momento en el que pasó a llamarse Panópolis²², donde destacan dos grandes templos²³. Autores clásicos como Heródoto (*Historia* II, 91), Diodoro Sículo (*Biblioteca Histórica* XXXI, 17b), Estrabón (*Geografía* XVII, 1, 41) o Plinio el Viejo (*Historia Natural*) escribieron sobre la ciudad y sus monumentos²⁴. Akhmin, a pesar de las destrucciones del cristianismo, se mantuvo en un óptimo estado de conservación hasta la Edad Media, momento en el que el saqueo a sus construcciones se generalizó, pues fue utilizada como cantera²⁵. Esto ha provocado que los restos conservados sean mínimos, dificultando una mayor aproximación a la labor que aquí compete, que no es otra que la Khenet-Menu de las Dinastías XVIII-XIX y los miembros de su familia dirigente.

LOS ESCARABEOS CONMEMORATIVOS

En los primeros años de reinado, Amenhetep III contrajo matrimonio con Tiye, quien se convertiría en la gran esposa real y gozaría de una gran influencia²⁶. Como resultado, se realizaron una serie de documentos propagandísticos que anunciaron el enlace; entre ellos destacan los escarabeos conmemorativos²⁷. Estos fueron diseñados para ser difundidos entre los gobernadores y vasallos del rey²⁸, tanto egipcios como extranjeros²⁹. Cada uno cuenta con una larga inscripción con una misma estructura³⁰, aunque con variantes gráficas³¹. Los escarabeos conmemorativos se organizan en tres partes³², como se puede observar en el llamado³³ escarabeo del matrimonio³⁴:

²⁰ DODSON, 2009, p. 103.

²¹ DODSON y HILTON, 2004, p. 151.

²² KANAWATI, 1999, p. 127.

²³ PM V, p. 20.

²⁴ ARNOLD, 2003, p. 6; CLAUDE, 2017, pp. 80-87.

²⁵ SAUNERON, 1951, pp. 123-124.

²⁶ ALING, 1976; REDFORD, 1989, p. 36; KOZLOOF y BRYAN 1992; KOZLOOF, 2012.

²⁷ Se conocen 56 copias del llamado escarabeo del matrimonio distribuidas por todo el territorio egipcio. ALDRED, 1988, p. 146.

²⁸ DUHARD, 2016, p. 116.

²⁹ VAN DIJK, 1996, p. 29.

³⁰ ALDRED, 1988, p. 146.

³¹ Entre las variantes destaca un escarabeo conservado en una colección privada suiza notable por ser el único ejemplo que menciona el nombre de Tuya por delante del nombre de Yuya. BLANKENBERG VAN DELDEN, 1976, p. 74.

³² DUHARD, 2016, p. 117.

³³ En este punto estamos de acuerdo con BERMAN, 1998, p. 14 cuando afirma que es inapropiado el nombre de escarabeo del matrimonio, pues aunque parece que hace referencia al matrimonio real, el documento no menciona el propio matrimonio.

³⁴ *Urk.* IV, p. 1741, 8-15.

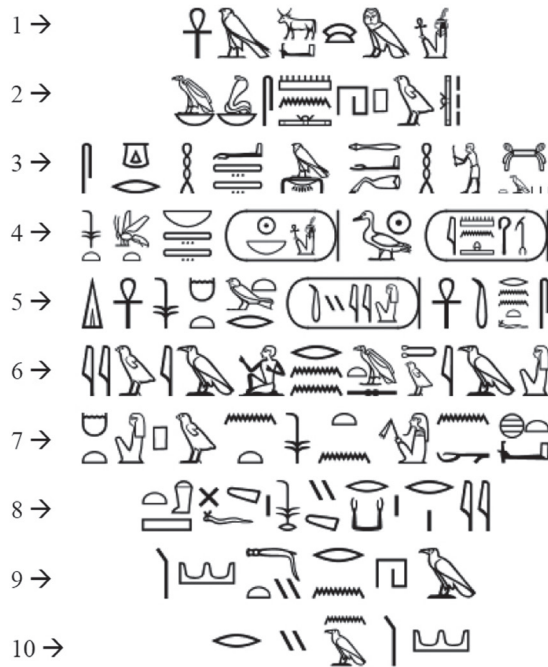

¹ *ᵚnh Ḥrw k3 nḥt ḥꜥ m M3ꜥt / ² nbtj smn ḥp.w / ³ sgrḥ t3wy Ḥwr nbw ³ ḥpš ḥw Sttyw / ⁴ nswt-bity Nb-M3ꜥt-Rꜥ s3 Rꜥ Imn-ḥtp ḥq3 w3st / ⁵ di ᵚnh ḥmt nswt wrt Tyy ᵚnh.ti rn n(y) it=s / ⁶ Ywi3 rn n(y) mwt=s tvi3 / ⁷ ḥmt pw nt nswt nḥt / ⁸ t3š=f rsy r k3ry / ⁹ mḥty r Nh3 / ¹⁰ ryn3*

¹Horus viviente, toro poderoso que aparece como Maat, /²el de las Dos Señoras, que fija las leyes, /³que pacifica las dos tierras, Horus de Oro, grande de fuerza, que golpea a los asiáticos, /⁴el Rey del Alto y el Bajo Egipto Neb-Maat-Ra, hijo de Ra, Amenhetep gobernante de Tebas, /⁵dotado de vida. Gran esposa real Tiye estando viva. El nombre de su padre es /⁶Yuya y el nombre de su madre es Tuya. /⁷Es la esposa de un rey fuerte. /⁸Su frontera sur está hacia Karoy /⁹y la norte hacia Naha /¹⁰rina

1. En su primera parte (líneas 1-5), el documento muestra los cinco nombres de la titulación real de Amenhetep III.
2. A continuación (líneas 5-7), se presenta a la gran esposa real Tiye y a sus padres, Yuya y Tuya. Esta es la parte más interesante para este estudio, pues constituye el primer documento que confirma la filiación de Tiye con Yuya y Tuya.
3. El escarabeo finaliza con un recordatorio de la extensión de Egipto, tanto por su frontera meridional como por su límite septentrional.

Otros escarabeos conmemorativos también aportan una valiosa información. Tal es el caso del conocido como escarabeo de Kilukhipa³⁵. El documento indica la llegada de esta princesa³⁶, junto con su séquito formado por 317 mujeres, a la corte egipcia³⁷. Estos y otros escarabeos³⁸ presentan a Yuya y Tuya sin ninguna distinción más allá de ser los padres de la gran esposa real. La ausencia de mención de cualquier título que poseyera alguno de ellos no debe entenderse en términos de falta de estatus. De hecho, su simple presencia en un documento oficial constituye un ejemplo único en la historia del antiguo Egipto³⁹ y denota la importancia que tuvieron en la organización del nuevo reinado⁴⁰. En este sentido, la aparente carencia de sangre real por parte de Tiye y su familia⁴¹ tampoco representó un problema para Amenhetep III⁴². De estas evidencias, se puede interpretar que Yuya y Tuya pertenecían a una importante familia noble que servía a la casa real⁴³ desde antes del gobierno de Amenhetep III⁴⁴. El mencionado matrimonio supondrá un aumento de títulos para la familia encabezada por los padres de la reina, así como una acentuación de las infraestructuras de su ciudad de origen, Akhmin⁴⁵.

En este punto, resulta interesante valorar la hipótesis de Cyril Aldred⁴⁶ sobre el posible parentesco de Yuya. El autor postula que el noble originario de Akhmin puede ser hermano de la reina Mutemuia, la madre de Amenhetep III. Con ello, Yuya sería el padre de Tiye y el tío de Amenhetep III, lo que constituiría el primer vínculo conocido que une a la familia originaria de Akhmin con la familia real⁴⁷. La hipótesis de Aldred ha sido retomada en los últimos años por Marc Gabolde⁴⁸, aunque desde un enfoque diferente. El punto de partida de este autor es un estudio genético elaborado sobre una serie de momias de finales de la Dinastía XVIII realizado entre 2008 y 2010⁴⁹. Gabolde argumenta que Yuya y Amenhetep III comparten seis alelos, lo que

³⁵ A la muerte de Thutmose IV, casado con una princesa de Mitani, el vínculo diplomático se rompió, motivo por el que Amenhetep III reanudó las relaciones contrayendo matrimonio con una nueva princesa mitania. TYLDESLEY, 2006, p. 124.

³⁶ La joven princesa era hija del rey de Mitani, Shuttarna II, y hermana del futuro rey Tushratta. KITCHEN, 1998, p. 257.

³⁷ ALDRED, 1988, p. 220.

³⁸ El escarabeo de la caza de leones o el de la caza de 96 toros salvajes por parte del rey, así como el llamado escarabeo de lago son ejemplos de ello.

³⁹ BERMAN, 1998, p. 14.

⁴⁰ GAUTRON, 2003, p. 31.

⁴¹ TYLDESLEY, 2006, p. 115.

⁴² Estas particularidades llevaron a BLANKENBERG VAN DELDEN, 1969, p. 7 a proponer el nombre de escarabeos de Tiye para todos los ejemplares conservados.

⁴³ REEVES, 2005, pp. 54-55.

⁴⁴ DUHARD, 2016, p. 119 defiende que Yuya y Tuya servían a la familia real desde al menos el reinado de Amenhetep II. Con ello, a la muerte de Thutmose IV participaron activamente en la organización del nuevo reinado, aunque es probable que el matrimonio entre Amenhetep III y Tiye se decidiera antes de la llegada al trono del nuevo rey. ALING, 1976.

⁴⁵ Ver apartado: *La ciudad de origen: Akhmin (Khenet-Menu / Panópolis)*.

⁴⁶ ALDRED, 1975, pp. 49-86.

⁴⁷ DUHARD, 2016, p. 111.

⁴⁸ GABOLDE, 2013, pp. 177-203.

⁴⁹ HAWASS *et al.*, 2010, pp. 638-647.

indica un grado de parentesco. Dado que es casi imposible que Yuya fuera hermano de Thutmose IV, resulta obvio pensar que pudo ser hermano de la madre de Amenhetep III, Mutemuia, lo que explicaría los seis alelos que comparten Yuya y Amenhetep III. Ello indicaría que Amenhetep III y Tiye serían primos hermanos, como muestran la repetición de tres alelos en sus probables respectivas momias.

YUYA Y TUYA

La tumba de Yuya y Tuya: KV 46

La creencia en una vida después de la muerte era uno de los componentes fundamentales de la religión en el antiguo Egipto. Con esta premisa, uno de los grandes objetivos, tanto de la realeza como de la nobleza egipcia, fue preparar una tumba acorde a sus necesidades futuras. Ello suponía un gran esfuerzo económico y logístico. La tumba, sin embargo, no era el único componente necesario, pues tenía que ser equipada con un gran ajuar funerario que sería utilizado en la nueva vida y un cuerpo de textos religiosos, además de llevarse a cabo la momificación en busca de conservar físicamente el cuerpo del difunto⁵⁰. Atendiendo a estas consideraciones, los dueños de las tumbas, independientemente de su origen, debieron de ostentar un gran poder.

La tumba de Yuya y Tuya, la KV 46⁵¹, fue descubierta por James E. Quibell, bajo el patrocinio de Theodore M. Davis, el 5 de febrero de 1905⁵². Antes del descubrimiento de la tumba de Tutankhamon (KV 62) en 1922 por parte de Howard Carter, el enterramiento de los padres de Tiye fue uno de los descubrimientos más célebres en el Valle de los Reyes⁵³ (fig. 2).

Los cementerios del antiguo Egipto, especialmente el Valle de los Reyes, han sufrido un extenso saqueo desde el período faraónico hasta la actualidad. En este sentido, la KV 46 fue saqueada, probablemente, en tres ocasiones⁵⁴. De hecho, Theodore M. Davis menciona que la tumba se encontraba en estado de desorden cuando ingresaron en ella, pues había objetos en los corredores⁵⁵. A pesar de ello, el equipo de James Quibell encontró 190 objetos⁵⁶ en la tumba⁵⁷, entre los que destacan: dos sarcófagos de madera pintados con barniz negro, cinco ataúdes antropomorfos, dos máscaras funerarias, dos cofres con sus cuatro vasos canopos, *ushebtis* con variedad de formas y materiales, un carro, un papiro del *Libro de la Salida al Día*, etc.

⁵⁰ D'AURIA, 1999, p. 162.

⁵¹ PM I, pp. 562-564, 46.

⁵² FEKRI, 2003, p. 181.

⁵³ REEVES y WILKINSON, 1996, p. 174.

⁵⁴ DODSON e IKRAM, 2008, p. 11.

⁵⁵ DAVIS, 1907, pp. xxv-xxx.

⁵⁶ La mayoría de los objetos hallados en la tumba de Yuya y Tuya (KV 46) se conservan en el Museo Egipcio de El Cairo.

⁵⁷ DUHARD, 2016, p. 105.



Figura 2. Planta y perfil de la tumba de Yuya y Tuya (KV 46).
Wikimedia Commons.

La presencia de objetos con el nombre de miembros de la realeza resulta interesante para el presente trabajo⁵⁸. Estos constituyen un regalo por parte de la familia real, lo que indica la importancia de los dueños de la tumba y su relación con esta. El buen estado de conservación de las momias de Yuya y Tuya indica que recibieron un tratamiento de calidad⁵⁹.

Analizada la KV 46, se pueden obtener una serie de conclusiones que denotan la importancia que alcanzaron Yuya y Tuya. El propio hecho de que la tumba se convirtiera en uno de los grandes hallazgos acontecidos con anterioridad al descubrimiento de la tumba de Tutankhamon (KV 62)⁶⁰, pone en valor la importancia de los padres de Tiye. De igual manera, el emplazamiento de la tumba en el Valle de los Reyes es otro claro indicativo de su estatus, pues lo usual hubiera sido ser enterrados

⁵⁸ DODSON y HILTON, 2004, p. 146.

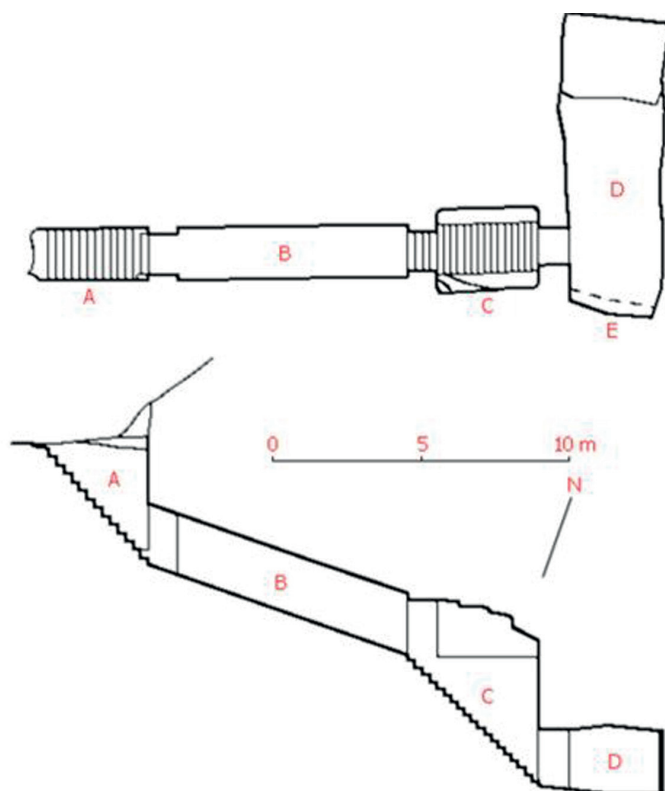
⁵⁹ DUHARD, 2016, p. 107.

⁶⁰ REEVES y WILKINSON, 1996, p. 174.

en su ciudad de origen, Akhmin⁶¹. De hecho, son escasas las tumbas en el Valle de los Reyes concedidas a privados⁶². En este sentido, se puede entender la obtención de este privilegio como una consecuencia directa del matrimonio entre Amenhetep III y Tiye⁶³. De igual modo, se pueden interpretar los regalos que la familia real dona a la KV 46. La gran cantidad y calidad de los objetos que han sobrevivido a los saqueos de la tumba es otro de los síntomas de un gran poder. El sofisticado método de momificación al que fueron sometidos los cuerpos de los padres de Tiye, debe entenderse en los mismos términos.

Los títulos de Yuya y Tuya

El descubrimiento de la KV 46 puso en valor a sus dueños. Su rico ajuar funerario representa una fuente indispensable, pues exhibe de manera detallada los cargos de Yuya y Tuya⁶⁴. Los títulos ostentados por el padre de Tiye son los siguientes:

- Noble.
- Excelentísimo.
- Dignatario.
- El de los favores permanentes.
- Uno cuyo afecto que él despierta está firmemente establecido con su señor.
- Uno cuyo afecto que él despierta se está imponiendo en el dominio del rey.
- Uno con muchos favores en el dominio del rey.
- Poseedor de los favores del Señor de las Dos Tierras.
- Favorecido por el dios perfecto.
- Favorecido por su dios.
- Favorecido por el Señor de las Dos Tierras.
- Favorecido por su señor.
- Favorecido por el rey.
- Favorecido por Horus en su casa.
- Favorecido por su Señor y por Amón.
- Favorecido desde el nacimiento.
- Muy favorecido de su señor.
- Supervisor de los caballos.
- Comandante de los carros de su majestad.
- Amigo.
- Amigo único.
- Amigo, grande del amor (que despierta).
- Amigo único, del amor (que despierta).
- Primer amigo entre los amigos.

⁶¹ DUHARD, 2016, p. 107.

⁶² Como muestran la KV 36 del noble nubio Maiherpri, la KV 48 del visir Amenemopet o la KV 13 del canciller Bay.

⁶³ KOZLOOF y BRYAN 1992; KOZLOOF, 2012; SHAW y NICHOLSON, 2002, pp. 308-309.

⁶⁴ Se excluyen los títulos funerarios tales como *im3hw* / *im3hwt*, *m3'-hrw* / *m3't-hrw*, *wsir*, etc.

- El único excelente.
- El único excelente que su dios ama continuamente.
- Uno que es continuamente amado por su señor.
- El que el Señor de las Dos Tierras ama continuamente.
- El único en el corazón del rey sin igual.
- El que está en la cordial intimidad del dios perfecto.
- El confidente del rey en todo el país.
- El confidente del rey y su séquito.
- El confidente del dios perfecto.
- La boca y las orejas del rey del Alto y Bajo Egipto.
- Padre del dios amado por su señor / Padre del dios del Señor de las Dos Tierras.
- Sacerdote de Min.
- Supervisor del ganado de Min, señor de Akhmin / en Akhmin.
- Supervisión del ganado de Amón.
- Portador del sello real.
- El que el señor de la activación ha hecho grande.
- Aquel a quien el afecto del dios perfecto ha hecho grande para el Señor.
- El que el rey ha hecho grande y excelente.
- Llamado en todo momento para recibir los favores del Señor de las Dos Tierras.
- Grande de los Grandes.
- Noble entre los vivos.
- Dignatario que se encuentra el frente del pueblo.
- El que entra favorecido y el que sale amado.
- Hecho por el favor del rey⁶⁵.
- Uno cuyos favores están firmemente establecidos con el Señor de las Dos Tierras.
- Primer amigo entre aquellos que son apreciados continuamente por el rey del Alto y el Bajo Egipto.

Un análisis exhaustivo de algunos de los títulos presentados aporta una valiosa información. Anteriormente, se han presentado algunos de los vestigios hallados en Khenet-Menu, que indican el aumento de la importancia de la ciudad, derivados del matrimonio de Tiye con Amenhetep III⁶⁶. En este sentido, Yuya gozó de títulos que lo vinculan con su ciudad de origen⁶⁷ y el papel que tuvo en ella⁶⁸: sacerdote de Min y supervisor del ganado de Min, señor de Akhmin / en Akhmin, mencionados en su ataúd exterior antropomorfo (CGC 51002) y en su segundo ataúd antropomorfo (CGC 51003), respectivamente.

Los títulos de supervisor de los caballos⁶⁹ y comandante de los carros de su majestad⁷⁰ indican el origen militar de Yuya. Ambos se encuentran en su segundo ataúd an-

⁶⁵ No se trata de un título sino de una inscripción, en algunos objetos pertenecientes a Yuya, por parte de Amenhetep III a modo de consideración a su suegro. DUHARD, 2016, p. 78.

⁶⁶ Ver apartado: *La ciudad de origen: Akhmin (Khenet-Menu / Panópolis)*.

⁶⁷ REEVES, 2005, p. 57.

⁶⁸ BUNSON, 2002, p. 436.

⁶⁹ AL-AYEDI, 2006, p. 114.

⁷⁰ AL-AYEDI, 2006, p. 191.

tropomorfo (CGC 51003)⁷¹. Examinados estos títulos militares del noble, es comprensible el hallazgo de un carro en su tumba (CGC 51187). Ello vuelve a denotar su alto estatus, pues un carro constituía un artículo de lujo sólo al alcance de unos pocos⁷².

El título más importante de Yuya es el de padre del dios⁷³. De hecho, es el que más aparece en su ajuar funerario⁷⁴: el sarcófago de madera (CGC 51001) y los ataúdes antropomorfos (CGC 51002, CGC 51003 y CGC 51004), las tiras de cartonaje (CGC 51010), algunos *ushebtis* (CGC 51024-51028 y CGC 51032-51033) y sus cofres (CGC 51043 y 51044) o el papiro funerario de Yuya (CGC 51189)⁷⁵, son algunos ejemplos que lo muestran. Esta abundancia de referencias resulta lógica si se entiende dicho título como el estado de suegro del rey por parte de Yuya, pues ello sería el motivo de su nuevo estatus⁷⁶. Padre del dios, sin embargo, constituye uno de los títulos más problemáticos. Por un lado, representa un cargo sacerdotal secundario que se remonta al sacerdocio de Heliópolis durante el Reino Antiguo y que, posteriormente, será recuperado a partir de la Dinastía XVIII⁷⁷. No obstante, dicho cargo también cuenta con un significado carente de la función sacerdotal. Tal es el caso de Yuya, cuyo título denota un estado político y genealógico, una marca de honor y privilegio⁷⁸. Hace algunos años se descubrió un *ushebti* (MMA 45.4.7) con rasgos de la Dinastía XVIII, cuyo dueño ostentaba los títulos de padre del dios y comandante de los carros de su majestad. Se entendió que su dueño era el padre de Yuya, que heredaría sus cargos⁷⁹. No obstante, estudios posteriores han demostrado que el verdadero dueño del objeto es Ay⁸⁰ y no un supuesto padre de Yuya⁸¹.

Los cargos de Yuya son menos numerosos, pero ello no indica una falta de estatus. Los títulos ostentados por la madre de Tiye son los siguientes:

- Ornamento real.
- Favorecida del dios perfecto.
- Cantora de Hathor.
- Cantora de Amón.
- Favorecida de Hathor.
- Madre real de la gran esposa real.
- Responsable de los músicos de Amón.

⁷¹ Durante el Reino Nuevo, la relación entre la familia real y miembros de la jerarquía militar es muy frecuente; de hecho, numerosos reyes de dicho período proceden del mundo bélico. No obstante, las relaciones entre la familia real y el mundo militar son menos frecuentes con anterioridad al Reino Nuevo. En este sentido, Yuya representa uno de los primeros personajes militares que vinculan su familia a la realeza. DODSON Y HILTON, 2004, p. 22.

⁷² ALDRED, 1957, p. 30; 1988, p. 131.

⁷³ *Wb.* I, p. 142.

⁷⁴ DUHARD, 2016, p. 85; ALDRED, 1957, p. 35.

⁷⁵ DAVIS, 1908, p. 2.

⁷⁶ DUHARD, 2016, p. 85.

⁷⁷ DODSON Y HILTON, 2004, p. 35.

⁷⁸ ALDRED, 1957, p. 36.

⁷⁹ ALDRED, 1957, p. 31.

⁸⁰ Ay llegaría a incluir el título de padre del dios en su nombre de entronización.

⁸¹ MARTIN, 1986, pp. 109-129.

- Responsable de los músicos de Min.
- Señora de la casa.

Con respecto al título de ornamento real, es uno de los que aparece con mayor frecuencia en su tumba⁸², lo que indica su cercanía al rey. Este título es incluido en su gran sarcófago de madera (CGC 51005), en sus dos ataúdes antropomorfos (CGC 51.006 y CGC 51007), en dos vasos canopos (CGC 51020 y CGC 51121), en un ushebti (CGC 51038) y en dos amuletos (CGC 51169 y CGC 51171). Este título puede relacionarse con la función de músico ritual vinculado a la adoración de una divinidad,⁸³ especialmente de Hathor⁸⁴. Tuya también ostenta, al igual que su esposo, títulos honoríficos como el de favorecida del dios perfecto⁸⁵. Aparece en su gran sarcófago de madera (CGC 51005), en uno de sus ataúdes antropomorfos (CGC 51006) y en un *ushebti* (CGC 51040).

Los objetos de la KV 46 también indican que Tuya tuvo un destacado papel en el ámbito religioso⁸⁶, concretamente en el clero femenino de Hathor, Amón y Min: cantora de Hathor, cantora de Amón, favorecida de Hathor, responsable de los músicos de Amón⁸⁷ y responsable de los músicos de Min. Asimismo, este último título indica la función que Tuya ejerció en su ciudad de origen, Akhmin⁸⁸. El cargo aparece referenciado en uno de sus dos ataúdes antropomorfos (CGC 51006) y en una estatuilla conservada en el Musée du Louvre (E 10655)⁸⁹. En lo que respecta al título de señora de la casa, aparece de forma abundante en su gran sarcófago de madera (CGC 51005), en sus ataúdes antropomorfos (CGC 51006 y CGC 51007) y en un cofre (CGC 51013) y tres vasos canopos (CGC 51019-51021). Representa un cargo común, utilizado tanto en el mundo regio⁹⁰ como en ámbito privado⁹¹.

El título más importante de Tuya la vincula, al modo de los escarabeos conmemorativos analizados anteriormente⁹², a su hija Tiye, pues la presenta como la madre real de la gran esposa real. Aparece en su gran sarcófago de madera (CGC 51005), en sus

⁸² DODSON y HILTON, 2004, p. 74.

⁸³ BRACK, 1984, pp. 185-186 defiende que las poseedoras de este título se casaban con altos funcionarios que buscaban ascender de estatus. Sin embargo, es posible que el título se convirtiera en honorífico con el paso del tiempo.

⁸⁴ GAUTRON, 2003, p. 70.

⁸⁵ Al principio del reinado de Amenhetep III, Tuya comparte este título con la madre de rey, Mutemuia. GAUTRON, 2003, p. 69.

⁸⁶ BERMAN, 1998, p. 5.

⁸⁷ ALDRED, 1988, p. 215 defiende que con este título Tuya representaba a Mutemuia en su oficio sacerdotal. Además, dicho cargo surge a principios de la dinastía XVIII con Ahmes-Nefertary. GAUTRON, 2003, p. 71.

⁸⁸ DUHARD, 2016, p. 92.

⁸⁹ TEFNIN, 1971, pp. 35-49; ZIEGLER, 1994, p. 532; CABROL, 2000, p. 92 identifican a la dueña de la estatuilla como una descendiente de Tuya. En cambio, BRYAN, KOZLOFF y BERMAN, 1993, pp. 257-258; DUHARD, 2016, p. 68 atribuyen a Tuya como la dueña de la estatuilla, pues resulta difícil pensar que dos mujeres con el mismo nombre desempeñaran una misma función al mismo tiempo.

⁹⁰ Reinas de las Dinastías XII, XIX, XXI y XXII ostentaron el título de *nbt pr*. TROY, 1986, pp. 77-78.

⁹¹ GAUTRON, 2003, p. 70.

⁹² Ver apartado: *Los escarabeos conmemorativos*.

ataúdes antropomorfos (CGC 51006 y 51007) y en un vaso canopo (CGC 51018)⁹³. Este caso contrasta con el de Yuya, que sólo se vincula a su hija Tiye en los escarabeos conmemorativos⁹⁴. Pensamos que ello se debe a la importancia del título de padre del dios, mientras que el resto de títulos de Tuya son menos importantes.

Analizados los títulos de Yuya y Tuya, se pueden obtener una serie de conclusiones. En primer lugar, sus títulos indican que eran dos de los personajes más poderosos e influyentes del antiguo Egipto. La acumulación de sus cargos muestra que ocupaban un lugar preponderante en la administración del Estado y en el círculo más íntimo de la pareja real⁹⁵. Cabe señalar, sin embargo, que todos sus títulos han sido transmitidos por sus muebles funerarios⁹⁶. Ello indica que es imposible determinar la cronología de las adquisiciones anteriores al matrimonio de Tiye y Amenhetep III. En este sentido, la ausencia de mención a cualquier título que poseyeran Yuya o Tuya en los escarabeos conmemorativos debe entenderse como un indicativo de la importancia de ambos desde antes del gobierno de Amenhetep III⁹⁷, pues sus simples nombres eran suficiente para identificarlos⁹⁸. En estos mismos términos es comprensible que su hija se casara con el nuevo rey tras la muerte de Thutmose IV⁹⁹. El enlace supuso el aumento de estatus de Yuya y Tuya, a partir del que obtuvieron sus títulos más destacados: padre del dios y madre real de la gran esposa real, respectivamente. El alto estatus de Yuya queda confirmado por su papel en el ejército. Por su parte, los títulos de Tuya denotan su notoriedad en las altas funciones sacerdotales del clero de Hathor, Amón y Min. Por último, cargos como supervisor del ganado de Min, señor de Akhmin / en Akhmin o responsable de los músicos de Min, no hacen más que refrendar la importancia de sus dueños, en este caso en su ciudad de origen.

OTROS MIEMBROS DE LA FAMILIA DE YUYA Y TUYA

La familia encabezada por Yuya y Tuya cuenta con otros miembros destacados dentro de la administración egipcia. Estos personajes son otra de las pruebas del aumento de la importancia de la familia de Tiye y de su ciudad de origen.

⁹³ HALL, 1913, pp. 63-65 menciona que un pequeño cuenco de barro (E.81.1932), conservado en el Fitzwilliam Museum de Cambridge, cuenta con una versión abreviada del título de madre real de la gran esposa real refiriéndose a Tuya.

⁹⁴ TYLDESLEY, 2006, p. 116.

⁹⁵ DUHARD, 2016, p. 87.

⁹⁶ Excepto la estatuilla conservada en el Musée du Louvre (E 10655).

⁹⁷ DUHARD, 2016, p. 119 defiende que Yuya y Tuya servían a la familia real desde al menos el reinado de Amenhetep II. Con ello, a la muerte de Thutmose IV participaron activamente en la organización del nuevo reinado, aunque es probable que el matrimonio entre Amenhetep III y Tiye se decidiera antes de la llegada al trono del nuevo rey. ALING, 1976.

⁹⁸ DODSON y HILTON, 2004, p. 108.

⁹⁹ DUHARD, 2016, p. 91.

Aanen

El gran sarcófago de madera de Tuya (CGC 51005) constituye la única prueba de la existencia de un vínculo familiar entre la familia de Yuya y Tuya, y Aanen¹⁰⁰: «Su hijo, el segundo profeta de Amón, favorecido por el dios perfecto, Aanen».

Entendido esto se puede afirmar que Aanen fue hijo de Tuya, hermano de la reina Tiye y, probablemente, hijo de Yuya¹⁰¹. Su tumba, la TT 120¹⁰², se encuentra en Sheikh Abd el-Qurna. A pesar de que se encuentra en mal estado, de ella pueden extraerse algunos datos. De hecho, de todas las tumbas en las que se representa a la reina Tiye, constituye el único ejemplo que conserva las pinturas originales¹⁰³. Lyla Pinch-Brock¹⁰⁴ interpreta las numerosas escenas de la pareja real como un indicativo de que la tumba fue un regalo otorgado por estos a Aanen¹⁰⁵. Llama la atención el hecho de que este no haga gala de su parentesco con la familia real¹⁰⁶. Ello se debe, a nuestro juicio, a la importancia de su principal título, segundo sacerdote de Amón¹⁰⁷. De este modo, este cargo constituiría un mayor honor que el de ser hermano de la reina. No obstante, cualquier referencia puede haberse perdido debido al mal estado de conservación. Caso similar ocurre con la descendencia de Aanen, pues en su tumba se mencionan cinco hijos cuyos nombres se han perdido¹⁰⁸.

Aanen, como segundo sacerdote de Amón, pudo sustituir al primer sacerdote de Amón cuando sus otras funciones le ocupaban. Asimismo, sus tareas incluirían la supervisión de los talleres y los campos, y el control de los tributos extranjeros entregados al dios. Con ello, contaría con un gran cuerpo de funcionarios en busca de una buena administración del templo y sus dominios en favor de su hermana Tiye¹⁰⁹. En este sentido, Marc Gabolde señala que durante la Dinastía XVIII, en tres ocasiones, el segundo sacerdote de Amón estaba estrechamente vinculado a la reina y, por tanto, sus ingresos permanecían en manos de su familia¹¹⁰: Ahmes Nefertary, que los ostentó ella misma, Aanen con su hermana Tiye, y Ay B, aparente sobrino de Tiye, como se analizará más adelante¹¹¹.

¹⁰⁰ DUHARD, 2016, p. 93; GAUTRON, 2003, p. 67.

¹⁰¹ ALDRED, 1957, p. 32.

¹⁰² PM I, p. 234.

¹⁰³ DUHARD, 2016, p. 357.

¹⁰⁴ Desde 2008 la tumba está siendo estudiada por Lyla Pinch-Brock.

¹⁰⁵ ERTMAN y PINCH-BROCK, 2008, pp. 16-17; PINCH-BROCK, 1999, pp. 71-85.

¹⁰⁶ ALDRED, 1988, p. 220; BERMAN, 1998, p. 6.

¹⁰⁷ Caso similar ocurre con Yuya, pues ninguno de sus títulos lo vincula a su hija Tiye. Ello se debe al predominio de su principal cargo, padre del dios. En este caso, la filiación de Tiye con Yuya se demuestra en los escarabeos conmemorativos. En cuanto a Aanen, entendemos que su filiación con Yuya y su parentesco con Tiye queda demostrada por la inscripción del gran sarcófago de madera de Tuya (CGC 51005), comentada anteriormente.

¹⁰⁸ DODSON y HILTON, 2004, p. 145.

¹⁰⁹ DUHARD, 2016, p. 175.

¹¹⁰ GABOLDE, 1998, pp. 99-101.

¹¹¹ Ver apartado: *Nakhtmin A, Mutemneb y Ay B*.

Distintos objetos aportan información de Aanen y sus títulos. El documento más destacado es una estatua (Cat. 1377) conservada en el Museo Egizio de Turín. Su inscripción en la parte trasera menciona¹¹²:

«¹ El noble, el príncipe, el portador del sello real, que puede acercarse a su señor, aquel cuyo afecto es grande en el dominio real, cuyos favores se establecen en el palacio, el padre del dios¹¹³, el de manos puras, el sacerdote lector, el que conoce el funcionamiento del cielo, / ² grande de los videntes en la oficina del noble, sacerdote-*sem* de Heliópolis del Sur, que coloca las ofrendas en el lugar apropiado, que satisface a los dioses con su voz, segundo sacerdote de Amón, Aanen, justificado de voz.»

Su inscripción delantera menciona¹¹⁴: «Portador del sello real, el amigo único, el segundo sacerdote de Amón, Aanen, justificado de voz».

La mayoría de títulos que presenta la estatua son honoríficos. Destaca el cargo de segundo sacerdote de Amón¹¹⁵, que le otorga un papel religioso destacado¹¹⁶. Aanen ocupó dicho cargo durante buena parte del reinado de Amenhetep III. De este modo, una estatua perteneciente a Nebnefer (E.1103) menciona que Aanen ostentaba el cargo de segundo sacerdote de Amón en el año 20¹¹⁷. No obstante, su ausencia en el primer *Heb Sed* del rey indica que en el año 30 había fallecido¹¹⁸, siendo sucedido por el cuarto sacerdote de Amón, Samut¹¹⁹. Sin embargo, un *ushebt* (82/196) conservado en el Rijksmuseum Meermann-Westreenianum en La Haya menciona a un Aanen con el título de guardián del palanquín, lo que le relacionaría con uno de los *Heb Sed* de Amenhetep III¹²⁰. Se debe tener en cuenta que el nombre de Aanen es poco común y que el documento es de alta calidad. Ello sugiere que el propietario era de alto rango, y el candidato más obvio es el hermano de la reina, Aanen. Los paralelos estilísticos del *ushebt* con otros modelos de finales de la Dinastía XVIII refrendan esta idea. No obstante, esta hipótesis, aunque factible, debe lidiar con el hecho de que el título de guardián del palanquín no se encuentra en la estatua de Turín o en la TT 120¹²¹.

¹¹² *Urk.* IV, 1894, p. 6-14.

¹¹³ El título de padre del dios sería una herencia de su padre. DUHARD, 2016, p. 97; REEVES, 2005, p. 58.

¹¹⁴ *Urk.* IV, 1894, p. 16.

¹¹⁵ RICE, 1999, p. 20.

¹¹⁶ De hecho, en la tumba de Tutankhamon (KV 62) se encontró una indumentaria de sacerdote perteneciente a Aanen. DESROCHES NOBLECOUT, 1963, p. 180; KOZLOFF, 1998, p. 116.

¹¹⁷ DUHARD, 2016, p. 94.

¹¹⁸ ALDRED, 1988, p. 220.

¹¹⁹ DESROCHES NOBLECOUT, 1963, p. 130; MURNANE, 1998, p. 210; DODSON y HILTON, 2004, p. 154; REEVES, 2005, pp. 57-58.

¹²⁰ DUHARD, 2016, p. 96.

¹²¹ BODDENS HOSANG, 1990, pp. 178-179.

Ay y Tiye B

Se ha especulado con que Ay puede ser hijo de Yuya y Tuya y, por tanto, hermano de Tiye. Esta hipótesis ha sido respaldada por dos razones, principalmente¹²². En primer lugar, la fonética del nombre de Ay se asemeja a algunas de las variantes del nombre de Yuya¹²³. En segundo lugar, Ay y Yuya ostentan algunos títulos comunes: supervisor de los caballos, comandante de los carros de su majestad, padre del dios, primer amigo entre los amigos, primer amigo entre aquellos que son apreciados continuamente por el rey del Alto y el Bajo Egipto y otros títulos honoríficos¹²⁴. Estos últimos, evidentemente, no constituyen una prueba de filiación entre Yuya y Ay, pues son cargos de los que gozaban numerosos oficiales¹²⁵. Los títulos militares de ambos, en cambio, resultan más excepcionales, siendo posible que fueran cargos relacionados con dicha familia¹²⁶. Con ello, Ay pudo heredar estas funciones de su padre¹²⁷. Este estrecho paralelismo entre las carreras de Yuya y Ay parece, por tanto, no ser fortuito¹²⁸. Una vez que Ay se convierte en rey, muestra sus vínculos con la ciudad de Khenet-Menu y su dios, Min¹²⁹. Ello puede ser otro argumento de su relación con Yuya y Tuya. De este modo, una base de una esfinge, situada entre el pilono X y el templo de Mut en Karnak, menciona que Ay es «hijo de Min y nacido de Isis»¹³⁰; y la tumba de Neferhetep (TT 49) menciona sobre Ay: «eternamente en el trono de su padre, tal como la vida de Min en Akhmin»¹³¹. En la propia ciudad mandó edificar una capilla excavada en la roca dedicada a Min en la montaña de el-Salamuni¹³². Destaca una decoración en la que se representa una doble imagen de Ay y Tiye B realizando ofrendas a los dioses en una jamba, mientras que en los dinteles se presenta la titulación de Ay. La obra fue dirigida por el sumo sacerdote de Min e Isis en Akhmin y el supervisor de obras de Ay, Nakhtmin C¹³³. Este personaje constituye otro de los ejemplos de la promoción de los nobles de Akhmin derivado del matrimonio de Tiye, como se analizará más adelante¹³⁴.

¹²² Autores como ALDRED, 1957; DESROCHES NOBLECOUT, 1963; ALDRED, 1988 tienen en cuenta el parecido físico entre la momia de Yuya y las representaciones de Ay. A nuestro juicio, sin embargo, resulta muy aventurado realizar dicho paralelo sin el hallazgo de la momia, pues las representaciones de Ay se acogen a los parámetros estilísticos de la época.

¹²³ DUHARD, 2016, p. 97; ALDRED, 1957, p. 33.

¹²⁴ VAN DIJK, 1996, p. 32; GAUTRON, 2003, p. 68.

¹²⁵ DUHARD, 2016, p. 97.

¹²⁶ ALDRED, 1957, p. 33.

¹²⁷ Al examinar los títulos de Aanen y Ay, se puede suponer que el primero, al ser el primogénito heredó algunos de los títulos de su padre, pero su carrera se centró en el ámbito religioso como segundo sacerdote de Amón. Por su parte, Ay heredó las funciones del ejército y la corte que ostentaba Yuya.

¹²⁸ ALDRED, 1988, p. 221; PÉREZ LARGACHA, 1995, p. 55.

¹²⁹ En este sentido, en la corte se observa un incremento de los antropónimos que acompañan al dios Min. ALDRED, 1957, p. 34.

¹³⁰ VANDERSLEYEN, 1995, p. 479.

¹³¹ KAWAI, 2005, p. 262.

¹³² Pm V, pp. 17-18. La construcción fue estudiada por KUHLMANN, 1979, pp. 165-188.

¹³³ KUHLMANN, 1979, p. 174.

¹³⁴ Ver apartado: *Nakhtmin C*.

Si se acepta la aparente filiación de Ay con Yuya y Tuya, otro de los personajes que aumenta su estatus debido al matrimonio de Tiye con Amenhetep III es Tiye B, esposa de Ay¹³⁵. Antes de convertirse en la gran esposa real, ostentaba los títulos de ornamento real (*hkrt n(y)-swt*)¹³⁶ y nodriza (*mn't*) de Nefertiti¹³⁷. Se desconoce el origen de Tiye B, aunque es posible que perteneciera a la alta sociedad¹³⁸. Con respecto al cargo de nodriza de Nefertiti¹³⁹, indica que no es su madre, pero ello no descarta que Ay fuera su padre¹⁴⁰. Dada la alta mortalidad en el antiguo Egipto, especialmente entre las mujeres, expuestas a numerosos partos, una opción factible es que la madre de Nefertiti, y primera esposa de Ay, muriera tempranamente. Con ello, Tiye B se convertiría en la nueva esposa de Ay y en nodriza de Nefertiti¹⁴¹. Desafortunadamente, no hay pruebas definitivas para probar la filiación de Ay y Nefertiti. El protagonismo de Tiye B en las tumbas de Ay, la TA 25 y la WV 23, es otro indicativo de la importancia que llegó a alcanzar¹⁴². Ello también se refleja en Akhmin, concretamente en el templo de Min de la ciudad, donde se encuentra una colosal estatua. A simple vista, la figura representa a la hija de Ramsés II y Nefertary, Meritamón. No obstante, algunos especialistas atribuyen la obra original a Tiye B¹⁴³.

Nakhtmin A, Mutemnub y Ay B

Una estatua cubo, conservada en el Brooklyn Museum (66.174.1)¹⁴⁴, aporta información sobre más miembros pertenecientes a la familia de Yuya y Tuya. La estatua pertenece a Ay B. Las ocho líneas del documento describen a su dueño como segundo sacerdote de Amón (*hm ntr 2 n Imn*), primer sacerdote de Mut (*hm ntr tpy n Mwt*) y mayordomo del dominio de Tiye en el templo de Amón (*imy-r pr m pr Tii m pr Imn*). Se presenta como hijo de Nakhtmin A y Mutemnub, que la define como ornamento

¹³⁵ A menudo se sugiere que Horemheb intentó legitimar su trono mediante su casamiento con una hermana de Nefertiti, y supuesta hija de Ay y Tiye B, llamada Mutnedjmet. Esta hipótesis, sin embargo, parece no ser correcta por varias razones. En primer lugar, el matrimonio no es mencionado en el texto de la coronación de Horemheb. A su vez, la lectura del nombre de esta hermana de Nefertiti no es clara, pues la segunda parte del nombre puede leerse *ndm* o *bnr*. La cronología relativa tampoco apoya esta teoría; su probable momia se halló en la tumba de Horemheb en Saqqara y se calcula que murió en el año 14 con unos 35 años. Por su parte, la hermana de Nefertiti aparece representada en Amarna con tres de las hijas reales en el año 8 de Akhenatón. La separación de ambas fechas darían a la hermana de Nefertiti una edad superior a los 40 años en el momento de la muerte de la esposa de Horemheb. Con ello, resulta poco probable que la esposa de Horemheb sea la hermana de Nefertiti y, por lo tanto, que esté relacionada con la familia de Yuya y Tuya. VAN DIJK, 1996, pp. 36-37; DODSON, 2009, p. 98; REEVES, 1990, p. 269.

¹³⁶ Probablemente este título hace referencia al reinado de Amenhetep III. GAUTRON, 2003, p. 88.

¹³⁷ DODSON, 2009, p. 97.

¹³⁸ GAUTRON, 2003, p. 88.

¹³⁹ El origen de Nefertiti es un tema ampliamente debatido que se sale de los parámetros fijados en el presente estudio.

¹⁴⁰ DODSON, 2009, p. 97.

¹⁴¹ ALDRED, 1957, p. 39; ALDRED, 1988, p. 222; REEVES, 1999, p. 81.

¹⁴² VAN DIJK, 1996, p. 32; GAUTRON, 2003, p. 89.

¹⁴³ DODSON, 2009, p. 103.

¹⁴⁴ El documento fue estudiado por SAUNERON, 1968, p. 76.

real (*hkrt n(y)-swt*) y hermana de la gran esposa real (*snt n(y)t hmt n(y)-swt wrt*)¹⁴⁵. Se han propuesto dos opciones sobre la identificación de la gran esposa real a la que se refiere el documento: Tiye B, y, por lo tanto, Ay B sería nieto de Ay¹⁴⁶; o Tiye, pues el dominio que se menciona es suyo. La carrera de Ay B florece durante el reinado de Tutankhamon; sin embargo, el documento presenta los cartuchos de Ay. Pero ello se debe a un intento de actualizar la escultura al reinado de Ay con su llegada al trono. Con respecto a los títulos de Ay B, destaca el de segundo sacerdote de Amón, que también ostentó Aanen. Ello puede indicar que era una función ejercida, en gran parte, por la misma familia¹⁴⁷.

Nakhtmin B

Otro personaje que se puede relacionar con la familia de Khenet-Menu es Nakhtmin B. Entre sus documentos destacan dos fragmentos de una magnífica estatua que se encuentra en el Museo Egipcio de El Cairo (CGC 779b y JE 31630). El primero es una cabeza de Nakhtmin B, mientras que el segundo conserva una figura de su esposa en su parte superior, aunque su nombre se ha perdido¹⁴⁸. En la parte posterior se encuentra una inscripción en la que Nakhtmin B se presenta como *s3 n(y)-swt n [...]*, es decir, «hijo real de [...]»¹⁴⁹. Desgraciadamente no se conserva el título completo. Se han sugerido dos interpretaciones para completar la inscripción: «hijo real de Kush», es decir, «virrey de Kush», o «hijo real de 'X'»¹⁵⁰. La primera opción, sin embargo, parece que puede ser desechada, pues los virreyes de Kush de este período son bien conocidos y no hay ninguna brecha en sus sucesiones para incluir a Nakhtmin B¹⁵¹. Con ello, la única opción posible es la de «hijo real de 'X'». En cuanto a qué rey se refiere, desde un punto de vista estilístico, la estatua se data en el período postamarriense, lo que descarta a Amenhetep III y a Akhenaton como posibles candidatos¹⁵². La prematura muerte de Tutankhamon sin descendencia deja a Ay como la única posibilidad factible¹⁵³. En este sentido, Nakhtmin B, junto con Maya, fue el único privado que participó en el ajuar funerario de la tumba de Tutankhamon¹⁵⁴. Donó cinco ushebtis de madera (JE 60827, 60828, 60830, 60836 y 60837), demostrando su cercanía al joven rey¹⁵⁵. Los objetos carecen del título de «hijo real de 'X'», lo que indica que adquirió dicho cargo posteriormente. Ello apoya la idea de que Ay es el rey

¹⁴⁵ DODSON y HILTON, 2004, p. 156; DODSON, 2009, p. 101.

¹⁴⁶ DUHARD, 2016, p. 100.

¹⁴⁷ GAUTRON, 2003, p. 68.

¹⁴⁸ TIRADRITTI, 1998, p. 253.

¹⁴⁹ DODSON, 1990, pp. 87-89; 2009, p. 99.

¹⁵⁰ DODSON y HILTON, 2004, p. 151.

¹⁵¹ SCHULMAN, 1964, pp. 124-126; HABACHI, 1980, p. 633; VAN DIJK, 1996, p. 33.

¹⁵² TIRADRITTI, 1998, p. 253.

¹⁵³ VAN DIJK, 1996, p. 33; DUHARD, 2016, p. 98.

¹⁵⁴ VAN DIJK, 1996, p. 34.

¹⁵⁵ REEVES, 1990, p. 31; PÉREZ LARGACHA, 1994, p. 55; RICE, 1999, p. 122.

al que el título se refiere¹⁵⁶. A su vez, Alan N. Schulman atribuye a Nakhtmin B un ushebti encontrado en Dra Abu el-Naga perteneciente al supervisor de los arqueros de Kush, Nakhtmin¹⁵⁷. La posible madre de Nakhtmin B es Iuy, primera esposa de Ay, que ostenta los títulos de sacerdotisa de Min y de Isis, lo que vincula a su aparente hijo a la ciudad de Khenet-Menu¹⁵⁸.

Ambos fragmentos de la estatua mencionada cuentan con signos de haber sufrido *damnatio memoriae*. Ello se relaciona con la lucha de poder entre Ay y Horemheb¹⁵⁹. En este sentido, Ay nombraría a Nakhtmin B hijo real en busca de asegurarse una línea dinástica propia¹⁶⁰. A su vez, en los *ushebti* regalados a Tutankhamon, tiene el cargo de *jmy-r-mšc*, «responsable del ejército/general», pues en ese momento su jefe era Horemheb que era *jmy-r-mšc-wr*, «gran responsable del ejército/generalísimo». Por el contrario, en la estatua, elaborada en el reinado de su padre, es Nakhtmin quien era *jmy-r-mšc-wr*. Este hecho ha llevado a algunos investigadores a afirmar que Nakhtmin B es la figura en solitario que aparece en una procesión funeraria en la tumba de Tutankhamon (KV 62)¹⁶¹. Ello indicaría que actuaría de líder de la procesión. Esta escena es muy similar a la que se representa en un bloque conservado en el Ägyptisches Museum und Papyrussammlung de Berlín (ÄM 12411) con la procesión funeraria de Ptahemhat Ty, sumo sacerdote de Ptah en Menfis en el reinado de Tutankhamon¹⁶². Sin embargo, la persona que se representa aparece como *iry-pʿt* y Nakhtmin B adquiere esa condición posteriormente, como demuestran los cinco ushebti que dona a la tumba de Tutankhamon comentados anteriormente¹⁶³. Ello indica que la figura que encabeza ambas procesiones es, probablemente, Horemheb, que conservaría su alta posición en el momento del entierro de Tutankhamon y en el inicio del gobierno de Ay. A pesar de que el título de «hijo real de 'X'» era superior a los ostentados por Horemheb¹⁶⁴, a su muerte, Ay fue sucedido por este, aunque se desconoce si Nakhtmin B fue apartado por Horemheb o murió antes que Ay¹⁶⁵. En este sentido, Alan N. Schulman propone un posible conflicto entre Horemheb, apoyado por sus tropas norteñas, y Nakhtmin B, apoyado por sus contingentes nubios¹⁶⁶. De hecho, el edicto de Horemheb¹⁶⁷ cita, especialmente, a Nubia.

¹⁵⁶ DODSON y HILTON, 2004, p. 151; DODSON, 2009, p. 99.

¹⁵⁷ SCHULMAN, 1964, p. 124.

¹⁵⁸ DODSON, 2009, p. 99; HERRERO, 2002, p. 76.

¹⁵⁹ TIRADRITTI, 1998, p. 253; VAN DIJK, 1996, p. 40.

¹⁶⁰ PÉREZ LARGACHA, 1994, p. 56.

¹⁶¹ SCHULMAN, 1965; HORNUNG, 1971; OCKINGA, 1991; PÉREZ LARGACHA, 1994; GNIRS, 1996.

¹⁶² SCHULMAN, 1965, p. 57; HORNUNG, 1971, p. 17; GNIRS, 1996, p. 108.

¹⁶³ KAWAI, 2005, p. 272; DODSON, 2009, pp. 101-102.

¹⁶⁴ DODSON, 2009, p. 102.

¹⁶⁵ KAWAI, 2005, pp. 288-289.

¹⁶⁶ SCHULMAN, 1964, p. 126.

¹⁶⁷ *Urk.* IV, pp. 2140-2162.

Taemuadjesy y la posible conexión con la dinastía XIX

Un vaso (CGC 51083) de la KV 46 menciona a Taemuadjesy, que ostenta el título de responsable de los músicos de Amón (*wrt ḥnrt n(yt) Imn*)¹⁶⁸. A diferencia de Aanen, Taemuadjesy no cuenta con ninguna inscripción que la vincule con Yuya o Tuya. Sin embargo, el hecho de que ostente el mismo título que Tuya hace factible que sea pariente cercana de esta¹⁶⁹.

La tumba de User, gobernador de Elefantina durante el reinado de Amenhetep III, ofrece más información. No menciona a ningún miembro de su familia, pero insiste en la identidad de su esposa, la favorecida de Anuket¹⁷⁰ (*ḥsyt n(yt) ḥnqt*), Tuiu, hermana de Kaia y de Taemuadjesy¹⁷¹. La ubicación en el reinado de Amenhetep III, la similitud entre los nombres de Tuya y Tuiu, y las menciones de Taemuadjesy, tanto en la KV 46 como en la tumba de User, son indicaciones a tener en cuenta. Arnold Duhard señala los siguientes aspectos sobre la posible vinculación de Taemuadjesy con Yuya y Tuya¹⁷²:

1. El título de responsable de los músicos de Amón parece unir a Tuya y Taemuadjesy.
2. La ausencia de alguna alusión a su familia en su tumba puede sugerir que la familia de su esposa era socialmente más importante.
3. Si Taemuadjesy y Tuiu son parientes de Yuya y Tuya, Kaia también lo es.

La figura de Taemuadjesy también puede relacionarse con la del comandante de las tropas de Kush o jefe de los arqueros de Kush (*ḥry-pdt n Kš*), Khaemuaaset¹⁷³, pues aparece como su esposa en una estatua en Kawa¹⁷⁴. Khaemuaaset es el primer personaje que adquiere el título de jefe de los arqueros de Kush, posiblemente tras contraer matrimonio con la poderosa noble descendiente de Yuya y Tuya¹⁷⁵. Esta mujer también aparece relacionada con el virrey de Kush, Amenhetep-Huy, a pesar de que no está representada en su tumba (TT 40). Su matrimonio es conocido a partir de restos en Sehetep-netjeru, que la presenta como responsable de los músicos de Amón de Nebkheperure¹⁷⁶. Con respecto a los matrimonios de Taemuadjesy, existen dos interpretaciones:

1. Herrero¹⁷⁷ defiende que tras la muerte de Amenhetep-Huy, Taemuadjesy se casa con Khaemuaaset. Apoya su hipótesis en la estatua de Kawa, que indica

¹⁶⁸ DUHARD, 2016, p. 101; EATON-KRAUSS, 2013, p. 68.

¹⁶⁹ HERRERO, 2002, p. 75.

¹⁷⁰ Diosa adorada, especialmente, en la zona nubia.

¹⁷¹ DUHARD, 2016, p. 101.

¹⁷² DUHARD, 2016, pp. 101-102.

¹⁷³ KAWAI, 2015, p. 314.

¹⁷⁴ MACADAM, 1949, pp. 3-4.

¹⁷⁵ HERRERO, 2002, p. 74.

¹⁷⁶ KAWAI, 2015, p. 313.

¹⁷⁷ HERRERO, 2002, p. 74.

que obtuvo su nuevo cargo con el matrimonio. De esta forma, la estatua de Kawa muestra al hijo de Amenhetep-Huy y Taemuadjesy, Paser I, que sucedería a su padre como virrey de Kush.

2. Nozomu Kawai¹⁷⁸, en cambio, postula que Taemuadjesy entabló matrimonio con Khaemuaset en primer lugar. Con ello, defiende que la estatua de Kawa no muestra a Paser I, pues no habría nacido. Una inscripción en el dintel de la capilla de Amenhetep-Huy en Faras¹⁷⁹ indica que la noble también sobrevivió a su posible segundo esposo: «Es su hermana (esposa)¹⁸⁰ quien hizo que su nombre viviera»¹⁸¹. Nozomu Kawai atribuye dos hijos a la pareja: el conductor del rey, enviado del rey y primer maestro de establos, Tjuri; y el supervisor de caballos, maestro de caballos, y virrey de Kush, Paser I.

Lanny Bell sugirió que Khaemuaset también pudo vincularse con Faras, al establecer un paralelo entre el esposo de Taemuadjesy y el primer sacerdote de Nebkheperure en Faras, Khay, que aparece representado en la tumba de Huy¹⁸². En este punto, estamos de acuerdo con Nozomu Kawai¹⁸³ al afirmar que es poco probable que el jefe de los arqueros de Kush ostentara un importante cargo sacerdotal al mismo tiempo.

Otra evidencia que gira en torno a esta búsqueda es un fragmento de estela (OI 11.456) del comandante de la tropa del Señor de las Dos Tierras, Suty, que podría estar relacionado con Khaemuaset y Taemuadjesy. Ello implicaría conectar la familia de Yuya y Tuya, y por tanto la dinastía XVIII, con la nueva dinastía, pues Suty es el padre de Ramsés I¹⁸⁴, según la interpretación de Eugene Cruz-Uribe¹⁸⁵. Esta idea ha sido respaldada por Claude Vandersleyen¹⁸⁶ y Peter J. Brand¹⁸⁷. En cambio, Jacobus Van Dijk¹⁸⁸ y Nozomu Kawai¹⁸⁹ rechazan el argumento de Eugene Cruz-Uribe¹⁹⁰ con relación a la identidad de Ramsés I como su hijo.

¹⁷⁸ KAWAI, 2015, pp. 313-314.

¹⁷⁹ Faras sustituyó a Aniba en el centro administrativo de Wawat en el reinado de Tutankhamon. Los virreyes de Kush, padre, hijo y nieto, Amenhetep-Huy, Paser I, Amenemopet, el segundo sacerdote de Nebkheperure que mora en la fortaleza de Sehetep-netjeru Merymose, y el virrey de Kush Paser II (vinculado con esta familia, como se analizará más adelante), pueden indicar que la administración de Faras fue otorgada a esta familia. HERRERO, 2002, p. 80; KAWAI, 2015, pp. 310-311; PEMLER, 2018, p. 37.

¹⁸⁰ Como se mencionó en la introducción, el término *snt* hace referencia a varios conceptos de parentesco. En este caso, parece que significa mujer y no hermana.

¹⁸¹ GRIFFITH, 1921.

¹⁸² BELL, 1985, p. 43.

¹⁸³ KAWAI, 2015, p. 316.

¹⁸⁴ La relación padre e hijo de Suty y Paramesu está demostrada por una estatua en forma de escriba de Paramesu encontrada en el pilono X de Karnak. DODSON, 2009, p. 126.

¹⁸⁵ CRUZ-URIBE, 1978, pp. 237-244.

¹⁸⁶ VANDERSLEYEN, 1995, p. 492.

¹⁸⁷ BRAND, 2000, p. 337.

¹⁸⁸ VAN DIJK, 1993, p. 111.

¹⁸⁹ KAWAI, 2015, p. 316.

¹⁹⁰ CRUZ-URIBE, 1978, p. 243, defiende que el nombre de Ramsés es igual al de Ramose y este al de Paramesu, pues el elemento *p3* puede ser prescindible en algunos nombres; y Ramose y Paramesu son variaciones de un mismo nombre.

Como se muestra en estas páginas, las coincidencias en los títulos pueden mostrar relaciones genealógicas. De esta forma, Suty o Sety y Ramsés I comparten algunos títulos, lo que indica su relación. Prueba de ello es la estatua de escriba del Pilon X de Karnak perteneciente a Paramesu, que presenta como título principal de su padre el de comandante de la tropa del Señor de las Dos Tierras; mismo cargo que aparece en el monumento funerario OI 11.456¹⁹¹.

Otras refutaciones que se han hecho se refieren a la identidad de Khaemuset. Nozomu Kawai, tras una observación estilística de la pieza, defiende que el Khaemuset representado en la estela OI 11.456 es diferente al Khaemuset jefe de los arqueros de Kush que ejerció bajo el reinado de Tutankhamon¹⁹² y, por tanto, este último no estaría relacionado con los orígenes de la Dinastía XIX, por lo que es difícil discernir la relación de esta familia con dicha dinastía.

El cargo de sumo sacerdote de Min e Isis y reconstrucción familiar

Tras Yuya, el siguiente sacerdote de Min e Isis documentado en Akhmin es Nakhtmin C, noble promovido durante el reinado de Ay, como se analizará posteriormente¹⁹³. Con ello, un estudio del sacerdocio de Min e Isis en Akhmin puede aportar una valiosa información para el presente trabajo en términos genealógicos. Anteriormente¹⁹⁴ se ha comentado la herencia de los títulos que Yuya legó a sus probables hijos Aanen y Ay. No obstante, los cargos relacionados con Min no fueron heredados por ninguno de estos. Aanen, a pesar de su carrera sacerdotal, no se relaciona con el dios Min, sino con Amón. Ello puede plantear que dicha función dejó de ser una tarea ejercida por esta familia. Herrero¹⁹⁵, en cambio, defiende que la ausencia se debe a otros motivos:

1. En primer lugar, la avanzada edad con la que murió Yuya pudo hacer que sobreviviera a su hijo Aanen y, por tanto, este no heredó su cargo.
2. Por otro lado, el período amarniense habría dificultado el mantenimiento de cultos no solares.

Atendiendo a estas consideraciones, Nakhtmin C heredaría el cargo de sumo sacerdote de Min e Isis durante el reinado de Ay. Dado el salto generacional, Nakhtmin C podría ser nieto de Yuya y Tuya. Con respecto a su posible padre, se puede descartar a Amenhetep III, cuyos hijos están bien documentados, y a Ay, dado que se desconoce si tuvo hijos. A este respecto, Herrero defiende que el candidato natural, debido a ser el único hijo de Yuya y Tuya con funciones sacerdotales, es Aanen¹⁹⁶. Si se acepta esta idea, también se puede entender a la responsable de los músicos de

¹⁹¹ CRUZ-URIBE, 1978, p. 243.

¹⁹² KAWAI, 2015, p. 316.

¹⁹³ Ver apartado: *Nakhtmin C*.

¹⁹⁴ Ver apartados: *Aanen y Ay* y *Tiye B*.

¹⁹⁵ HERRERO, 2002, p. 77.

¹⁹⁶ HERRERO, 2002, pp. 77-78.

Amón, Taemuadjesy, como hija de Aanen. Con ello, una gran parte de la función sacerdotal recaería sobre la familia originaria de Yuya y Tuya, especialmente en Akhmin, lo que Herrero ha llamado «Akhmin connection»¹⁹⁷.

El siguiente sacerdote de Min e Isis documentado es Minmose, lo que puede hacer pensar que estuvo emparentado con Nakhtmin C. Una estela (BM EA1222) menciona a toda su familia: su esposa Mut-Tuy, sus hijos Kay, Tuy y Minmose¹⁹⁸, y sus hijas Isis y Tiy, además de otras tres hijas cuyos nombres se han perdido. Así, la estela demuestra que Nakhtmin C y Minmose fueron padre e hijo, respectivamente. De este modo, Minmose heredó el cargo de su padre.

El análisis de un monumento escultórico, perteneciente a Ameneminet y conservado en Museo Archeologico Nazionale di Napoli (MANN 1069), puede resultar útil para el presente estudio. El documento muestra a Uennefer como padre del jefe de arqueros de Ameneminet y hermano del sacerdote de Min e Isis, Minmose y del jefe de los arqueros de Kush, Pennesuttauy. Su esposa sería Isis y su probable cuñado Ruma¹⁹⁹. También aparece la figura del virrey de Kush Paser II. El monumento utiliza el término *sn* para describir la relación entre Pennesuttauy, Minmose y Uennefer, así como entre Paser II y Ameneminet. Una gran estela de Abu Simbel de Paser II menciona que es hijo de Minmose²⁰⁰. Con ello, Ameneminet y Paser II no pueden ser hermanos, pues tienen padres distintos²⁰¹.

Teniendo en cuenta que los padres de Uennefer son Minhotep y Maya²⁰², la posibilidad de ser hermano del sumo sacerdote de Min e Isis, Minmose, se rompe²⁰³. Otra posibilidad es que fueran cuñados. En este sentido, se interpreta que la esposa de Uennefer, Isis, puede ser identificada con Aset, la hija de Nakhtmin C y Mut-Tuy. Ello significaría que Isis y Minmose serían hermanos y, por tanto, Uennefer y Minmose cuñados²⁰⁴. De ahí que Amenemipet y Paser II sean primos hermanos. Ello se debe a que el término *sn* también puede significar primo, como se ha comentado en la introducción. El teónimo del padre de Uennefer, Minhotep, refuerza la idea de que este se vincula a Akhmin. A tal efecto, resulta probable que Minmose y Uennefer fueran parientes cercanos²⁰⁵.

Con respecto a Pennesuttauy, es propietario de la TT 156 en la que se identifica como *sn* del sumo sacerdote de Min e Isis, Minmose. El título de jefe de los arqueros

¹⁹⁷ HERRERO, 2006, pp. 71-84.

¹⁹⁸ En un principio, el nombre se atribuyó a una mujer llamada Minmés. Sin embargo, ese nombre era poco común para una mujer y la figura representada en la estela era un hombre. Ello llevó a Herrero a realizar un mayor estudio, descubriendo, con la ayuda de Nigel Strudwick, que la inscripción había sido mal publicada, pues Minmés en realidad era Minmose. HERRERO, 2002, pp. 78-79.

¹⁹⁹ BRYAN, 1986, pp. 21-22.

²⁰⁰ La demostración de la filiación de Paser II con el sacerdote de Min e Isis Minmose, hacen comprensibles las ofrendas que dirige el primero a Amón, Min e Isis en una estatua conservada en el British Museum (EA1376).

²⁰¹ HERRERO, 2002, p. 72.

²⁰² HERRERO, 2002, p. 73.

²⁰³ En este sentido, Uennefer era primer sacerdote de Onuris antes de ser primer sacerdote de Amón en la ciudad de Tinis, muy cerca de Akhmin.

²⁰⁴ HERRERO, 2002, p. 73.

²⁰⁵ HERRERO, 2002, p. 73.

de Kush ha llevado a Herrero a postular que Pennesuttauy es hijo de Khaemuset, pues heredó su cargo²⁰⁶. Si se tiene en cuenta que Taemuadjesy es hija de Aanen, su hermano sería Nakhtmin C, y su sobrino sería Minmose, por tanto Pennesuttauy y Minmose serían primos hermanos.

El virrey de Kush, Paser II se puede relacionar con Amenhetep-Huy, con este mismo título, y su esposa Taemuadjesy a través de Faras. La transmisión de este título es otra prueba de la mencionada *Akhmin connection*, pues el abuelo de Paser II, Nakhtmin C, es el hermano de Taemuadjesy. En base al análisis efectuado, se propone la genealogía que se expone a continuación (fig. 3):

Nakhtmin C

El último de los personajes a analizar es Nakhtmin C que se convertiría en uno de los individuos más influyentes en Akhmin al final de la Dinastía XVIII, pues fue favorecido por Ay, quien lo colocó a la cabeza del clero de Min e Isis y lo puso al cargo de la restauración de la ciudad y sus templos. A pesar de su importancia al final de la Dinastía XVIII, la figura de Nakhtmin C sigue siendo poco conocida²⁰⁷.

La fachada de la capilla excavada en la roca en la montaña de el-Salamuni constituye, sin duda, la obra más notable de Nakhtmin C²⁰⁸. Los textos muestran que Nakhtmin C fue, probablemente, un simple escriba hasta que Ay lo nombró sumo sacerdote y supervisor de las obras de Akhmin²⁰⁹. Con respecto a sus títulos de *sš* y *wꜥb n ḥꜣt ʒst*, parece que son anteriores a su ascenso. La extrañeza de este último cargo²¹⁰, puede identificar a Nakhtmin C como el propietario de una estela conservada en el British Museum de Londres (EA 1222)²¹¹. También menciona a su esposa Mut-Tuy y a ocho de sus hijos.

CONCLUSIONES

A principios de su reinado, Amenhetep III contrajo matrimonio con Tiye, que se convertiría en la gran esposa real. Ello supuso la promoción de los miembros de su familia, encabezados por Yuya y Tuya. El enlace fue anunciado, especialmente, por los escarabeos conmemorativos. Estos han servido como punto de partida del presente estudio, pues constituyen el primer cuerpo de documentos que demuestra la filiación de Tiye con Yuya y Tuya. A pesar de la ausencia de mención de cualquier título de los nobles en estos documentos, se entiende que su simple presencia en un documento oficial es el primer indicativo de su importancia.

²⁰⁶ HERRERO, 2002, pp. 73-74.

²⁰⁷ KUHLMANN, 1979, p. 179; GABOLDE, 1994, p. 275; GABOLDE, 2015, pp. 464-465 son algunas de las pocas menciones a Nakhtmin C.

²⁰⁸ KUHLMANN, 1979, p. 174.

²⁰⁹ KUHLMANN, 1979, p. 174.

²¹⁰ GOYON, 1998, pp. 139-154.

²¹¹ Ver apartado: *El cargo de sumo sacerdote de Min e Isis y reconstrucción familiar*.



Figura 3. Propuesta de genealogía elaborada por el autor.

El aumento de las obras en Khenet-Menu es otro de los aspectos que indican el incremento del estatus de su familia dirigente. Un lago sagrado en las inmediaciones de la ciudad dedicado a Tiye, la restauración de los templos y la capilla excavada en la roca en honor a Min en la montaña de el-Salamuni, bajo la dirección de Nakhtmin C, auspiciado por Ay, la monumental estatua originaria de Tiye B en el templo de la ciudad o los dos fragmentos de la estatua de Nakhtmin B y su esposa son algunos de los ejemplos que se han podido rastrear.

Con respecto a los padres de la reina, Yuya y Tuya, es innegable que gozaron de cierto estatus con anterioridad al reinado de Amenhetep III, como indica la propia selección de Tiye para convertirse en la gran esposa real del nuevo monarca. No obstante, existen ciertos aspectos que indican su promoción a raíz del enlace de su hija:

1. El primero de ellos lo constituye su tumba, la KV 46; tanto su emplazamiento como su rico ajuar funerario, así como la momificación de calidad que recibieron las momias, ponen en valor a sus dueños.
2. El análisis de los títulos de Yuya y Tuya es otro de los puntos a tener en cuenta, pues la acumulación de sus cargos indica que desempeñaban un lugar preponderante en las altas instituciones del Estado y en el círculo más cercano a la pareja real. Si bien es cierto que es imposible fijar una cronología exacta de la mayoría de los títulos de Yuya y Tuya, entiendo, con toda seguridad, que con el enlace de su hija alcanzaron sus cargos más destacados: padre del dios y madre de la gran esposa real, por motivos obvios.

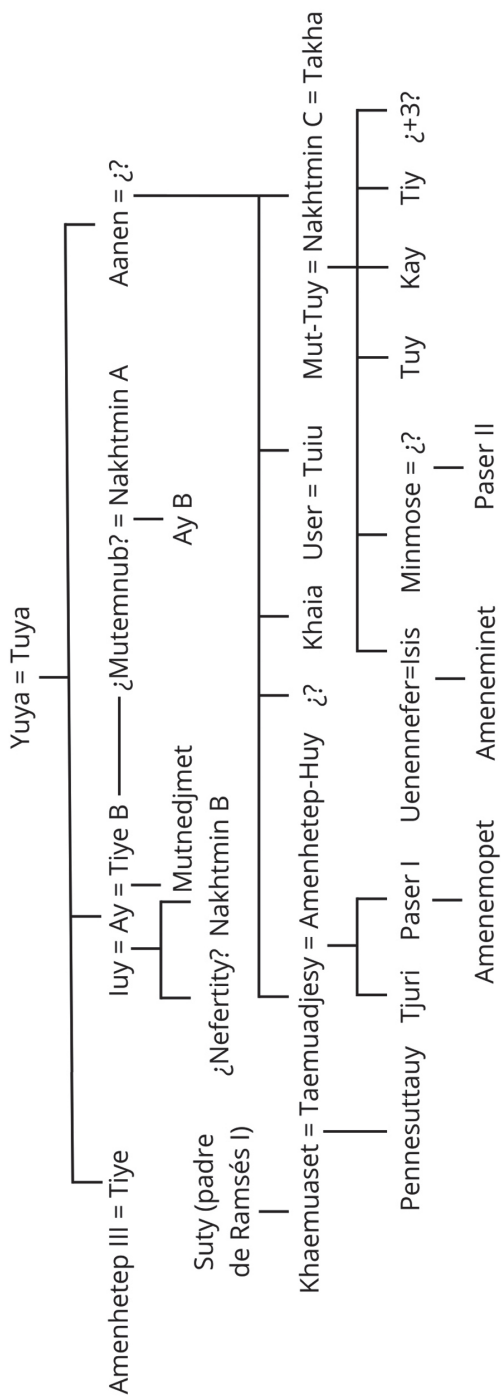
El análisis de los documentos realizado indica que los beneficios del matrimonio de Tiye se extendieron a otros miembros de su familia. Tal es el caso de Aanen, hermano de la reina Tiye. El gran sarcófago de madera de Tuya (CGC 51005) y su estatua conservada en el Museo Egizio de Turín (Cat. 1377), le otorgan un destacado rango en el plano religioso: segundo sacerdote de Amón. La estatua de Nebnefer (E.1103) menciona que Aanen estaba en posesión de su cargo en el año 20 de Amenhetep III. Ello nos inclina a pensar que obtuvo dicho cargo a raíz del matrimonio de su hermana con el nuevo rey. La hipótesis de Lyla Pinch-Brock²¹², al interpretar las numerosas escenas de la pareja real en la tumba de Aanen (TT 120) como un indicativo de que fue un regalo real al segundo sacerdote de Amón, refuerza esta idea.

En cuanto a Ay, también fue, probablemente, hermano de Tiye y, por tanto, hijo de Yuya y Tuya. Ello ha sido respaldado por la semejanza fonética entre los nombres de Yuya y Ay. A nuestro juicio, sin embargo, la excepcionalidad de los cargos militares de ambos resulta más válida para la mencionada hipótesis. Ello hace pensar que Ay, probablemente, pudo heredar estas funciones de su padre, lo que indicaría que era un cargo relacionado con dicha familia. Ay y Yuya también están unidos por su vínculo con Khenet-Menu. De este modo, Ay decora la capilla en la montaña de el-Salamuni mencionada anteriormente. Esta construcción es un claro ejemplo de las actividades que se desarrollan en la ciudad durante este período. La promoción de Ay hasta su

²¹² ERTMAN y PINCH-BROCK, 2008, pp. 16-17; PINCH-BROCK, 1999, pp. 71-85.

llegada al trono supone el ascenso de su esposa, Tiye B, que se convierte en la gran esposa real. La labor de esta se ve reflejada en el templo de Min, lugar en que se encontró una colosal estatua suya, aunque posteriormente fue usurpada por Meritamón.

El vaso (CGC 51083) de la KV 46 vincula a Taemuadjesy con Tuya, pues ostenta el mismo cargo que esta: responsable de los músicos de Amón. Como se ha presentado, la tumba de User demuestra la hermandad entre Taemuadjesy, Tuiú y Kaia, y, por tanto, el parentesco de estas dos últimas con Yuya y Tuya. Los matrimonios de Taemuadjesy con el virrey de Kush Amenhetep-Huy y Khaemuaset también están demostrados. Con respecto al primero, su relación indica que la influencia de la familia de Yuya y Tuya, llegó hasta Nubia. En cuanto al matrimonio de Taemuadjesy y Khaemuaset, si la identificación de Eugene Cruz-Urbe sobre que el parentesco de Khaemuaset con el padre de Ramsés I, Seti, es cierta, ello supondría que la influencia de la familia originaria de Yuya y Tuya trascendió al cambio de dinastía. Por su parte, la atribución de Aanen como padre de Nakhtmin C y Taemuadjesy, establecida a través de sus cargos sacerdotales, es otro indicativo del predominio de la mencionada familia en la jerarquía egipcia.

Otras figuras que se han presentado son Nakhtmin A, Mutemnub y Ay B, a través de la estatua cubo de este último (Nº 66.174.1). El documento presenta a Mutemnub como hermana de la gran esposa real; las dos candidatas posibles, Tiye y Tiye B, vinculan a la noble y, por tanto, a Nakhtmin A y Ay B, con la familia originaria de Yuya y Tuya. Entre los títulos de Ay B que menciona la estatua, se encuentra el de segundo sacerdote de Amón, mismo cargo ostentado por Aanen. Ello hace pensar que, a modo de lo que ocurre con algunos títulos militares de Yuya y Ay, dicho cargo era una función desempeñada, al menos en gran parte, por la misma familia. El cargo de responsable de los músicos de Amón de Taemuadjesy refuerza esta idea.

El vínculo establecido entre Nakhtmin C, Minmose y Paser II como abuelo, padre e hijo respectivamente, vuelve a denotar la herencia familiar. Con respecto a los dos primeros, ostentan el título de sumo sacerdote de Amón, mientras que Paser II promociona hasta el título de virrey de Kush, mediante el parentesco de su abuelo Nakhtmin C como hermano de Taemuadjesy, la esposa del anterior virrey de Kush, Amenhetep-Huy.

Con respecto a Nakhtmin B, los dos fragmentos de una estatua (CGC 779b y JE 31.630) expuestos anteriormente presentan a su dueño como «hijo real de 'X'». La única opción posible es Ay. Con ello, Nakhtmin B sería el heredero natural. Sin embargo, a su muerte, Ay fue sucedido por Horemheb y no por Nakhtmin B. Asimismo, los títulos de la aparente madre de Nakhtmin B, Iuy, se vinculan, una vez más, con Khenet-Menu: sacerdotisa de Min y sacerdotisa de Isis.

En cuanto a la figura de Nakhtmin C, sería el sobrino de Ay, parentesco que hace comprensible su promoción y su vínculo con la ciudad de Akhmin. En este sentido, Ay lo colocó a la cabeza del clero de Min e Isis y lo puso al cargo de la restauración de la ciudad y sus templos, destacando la fachada de la capilla en el-Salamuni. El título de su esposa, Mut-Tuy / Tuy, también se vincula con Khenet-Menu: cantante de Isis.

En base al análisis efectuado, el matrimonio de Tiye y Amenhetep III es el acontecimiento desencadenante de la promoción de los miembros de la familia encabezada por Yuya y Tuya, y de los personajes vinculados a ella. Este ascenso, a nuestro juicio, se caracteriza por los siguientes puntos:

1. Desempeño de las altas instituciones del Estado (administración, ejército y religión).
2. Aumento de las obras en su ciudad de origen, Khenet-Menu.
3. Cercanía al ámbito real; en el caso de Ay llega a convertirse en el propio monarca.
4. Posesión familiar de ciertos títulos, como el de padre del dios, segundo sacerdote de Amón, supervisor de los caballos, comandante de los carros de su majestad, responsable de los músicos de Amón, virrey de Kush o sumo sacerdote de Min e Isis.

BIBLIOGRAFÍA

- AL-AYEDI, A.R. (2006). *Index of Egyptian Administrative, Religious and Military Titles of the New Kingdom*. Obelisk Publications, Ismailía.
- ALING, C. (1976). *A Prosopographical Study of the Reigns of Thutmosis IV and Amenhotep III*. Minneapolis
- ALDRED, C. (1957). The End of the El-Amarna Period. The Family of Yuya. *JEA*, 43, pp. 30-41.
- _____, (1975). Egypt, the Amarna Period and the End of the Eighteenth Dynasty. En I.E.S. Edwards et al. (Eds.), *The Middle East and the Aegean Region, c.1380-1000 BC*. CAH 2, parte II. (pp. 49-86). Cambridge University Press, Cambridge.
- _____, (1988). *Akhenaten. King of Egypt*. Thames & Hudson, Londres.
- _____, (2003). *The Encyclopedia of Ancient Egyptian Architecture*. Princeton University Press.
- BELL, L. (1985). Aspects of the Cult of the Deified Tutankhamun. En P. Posener-Kriéger, (Ed.) *Mélanges Gamal Eddin Mokhtar*, vol. 1. BdÉ, 97. (pp. 31-60). IFAO, El Cairo.
- BERMAN, L.M. (1998). Overview of Amenhotep III and His Reign. En D. O'Connor, D. y E. Cline (Eds.), *Amenhotep: Perspectives on his Reign*. (pp. 1-25). University of Michigan Press, Princeton. Ann Arbor.
- BIERBRIER, M.L. (2006). Genealogy and Chronology. En E. Hornung, R. Kraus y D.A. Warburton (Eds.), *Ancient Egyptian Chronology*. Handbook of Oriental Studies. Section 1: 83. (pp. 37-44). Brill, Leiden, Boston.
- BLANKENBERG-VAN DELDEN, C. (1969). *The Large Commemorative Scarabs of Amenhotep III*. E.J. Brill, Leiden.
- BLANKENBERG-VAN DELDEN, C. (1976). More Large Commemorative Scarabs of Amenophis III. *JEA*, 62, pp. 74-80.
- BODDENS HOSANG, F.J.E. (1990). The Shabti of Anen in the Hague. *JEA*, 76, pp. 178-179.
- BRACK, A. (1984). Diskussionsbeitrag zu dem Titel *hkrt njswt*. *SAK*, 11, pp. 183-186.

- BRAND, P.J. (2000). *The Monuments of Seti I: Epigraphic, Historical and Art Historical Analysis*. Brill, Leiden, Boston.
- BRYAN, B.M., KOZLOFF, A.P. y BERMAN, L.M. (1993). *Catalogue de l'exposition: Aménophis III, le Pharaon-Soleil*. RMN, Paris.
- BUNSON, M.R. (2002). *Encyclopedia of Ancient Egypt*. Facts On File, Inc., Nueva York.
- CABROL, A. (2000). *Amenhotep le Magnifique*. Éditions du Rocher, Mónaco.
- CAMPAGNO, M. (2009). Kinship and Family Relations. En E. Frood y W. Wendrich (Eds.), *UCLA Encyclopedia of Egyptology*
<http://digital2.library.ucla.edu/viewItem.do?ark=21198/zz001nf68f>
- CLAUDE, M. (2017). De Jpw à Panopolis. Regards grecs sur la toponymie et la topographie d'un territoire égyptien. En Ch. Cassier (Ed.), *Géographie et archéologie de la religion égyptienne. Espaces culturels, pratiques locales, CENiM 17*. (pp. 69-90). Montpellier.
- CRUZ-URIBE, E. (1978). The Father of Ramses I: OI 11456. *JNES*, 3, pp. 237-244.
- D'AURIA, S.H. (1999). Preparing for Eternity. En R.E. Freed, Y.J. Markowitz y S.H. D'Auria (Eds.), *Pharaohs of the Sun. Akhenaten, Nefertiti, Tutankhamon*. (pp. 162-176). Thames & Hudson, Boston.
- DAVIS, T.M. (1907). The Finding of the Tomb. En T.M. Davis (Ed.), *The Tomb of Iouiya and Touiyou. Theodore M. Davis' Excavations*. (pp. XXV-XXX). Biban el Moluk 3. A. Constable, Londres.
- _____, (1908). *The Funeral Papyrus of Iouiya*. Theodore M. Davis' Excavations: Biban el Moluk. A. Constable, Londres.
- DESROCHES NOBLECOUT, C. (1963). *Tutankhamen. Vida y muerte de un faraón*. Noguer, Barcelona.
- DODSON, A. (1990). Crown Prince Djhotmose and the Royal Sons of the Eighteenth Dynasty. *JEA*, 76, pp. 87-96.
- DODSON, A. y HILTON, D. (2004). *The Complete Royal Families of Ancient Egypt*. Thames & Hudson, Londres.
- DODSON, A. y IKRAM, S. (2008). *The Tomb in Ancient Egypt*. Thames & Hudson, Londres.
- DODSON, A. (2009). *Amarna Sunset. Nefertiti, Tutankhamun, Ay, Horemheb, and the Egyptian Counter-Reformation*. The America University in Cairo Press, Nueva York, El Cairo.
- _____, (2016). *The Royal Tombs of Ancient Egypt*. Pen & Sword Archaeology, Barnsley.
- DUHARD, A. (2016). *La reine Tiyyi de la XVIIIème dynastie: catalogue des documents-commentaires et étude critique* [Tesis doctoral inédita, Université Paul Valéry. Montpellier (Francia)].
- EL-SAWI, A. (1987). A Newly Discovered Statue of a Priest of Min from Akhmim. *ASAE-Suppl.*, 70, pp. 79-88.
- EATON-KRAUSS, M. (2013). Reprise. Akhenaten, Nefertiti, Amarna. *CdÉ*, 88, pp. 64-80.
- ERMAN, A. y GRAPOW, H. (1926-1931). *Wörterbuch der ägyptischen Sprache*. 5 vols. Akademie Verlag, Leipzig, Berlín.

- ERTMAN, E. y PINCH-BROCK, L. (2008). A Crown of Queen Tiye in the Theban Tomb of Anen. *EA*, 33, pp. 16-17.
- FEKRI, M.M. (2003). Une nouvelle enquête sur les tombes civiles et anonymes de la Vallée des Rois. En Z. Hawass (Ed.), *Egyptology at the Dawn of the Twenty-First Century: Proceedings of the Eighth International Congress of Egyptologists*. Vol. I. (pp. 180-184). AUC, El Cairo.
- GABOLDE, M. (1994). La statue de Merymaât gouverneur de Djâroukha (Bologne K.S. 1813). *BIFAO*, 94, pp. 261-275.
- _____, (1998). *D'Akhenaton à Toutankhamon. Collection de l'Institut d'Archéologie et d'Histoire de l'Antiquité*, vol. 3. Universidad Lumière-Lyon 2, Paris.
- _____, (2013). L'ADN de la famille royale amarnienne et les sources égyptiennes. *ENiM*, 6, pp. 177-023.
- _____, (2015). *Toutankhamon. Les grands pharaons 12*. Pygmalion. Paris.
- GAUTRON, C. (2003). *Position et influence des mères, épouses et filles royales de l'avènement d'Amenhotep III au règne d'Horemheb* [Tesis doctoral inédita, Université de Lyon, Lyon (France)].
- GNIRS, A.M. (1996). Ägyptische Militärgeschichte als Kultur- und Sozialgeschichte. *SAGA*, 17, pp. 67-141.
- GOYON, J.C. (1998). Le prêtre purificateur d'avant d'Amon à la fin du Nouvel Empire: à propos de quelques fragments du tombeau perdu de Khaemipet ancêtre d'Iymiseb. *Memmonia*, 9, pp. 139-154.
- GRIFFITH, M.A. (1921). Bibliography 1920-1921: Ancient Egypt. *JEA*, 7 (1), pp. 202-215.
- HABACHI, L. (1980). Königssohn von Kusch. En W. Helck, E. Otto y W. Westendorf (Eds.), *Lexikon der Ägyptologie*, vol. 3. (pp. 630-640). O. Harrassowitz, Wiesbaden.
- HALL, H.R. (1913). Yuia the Syrian. *PSBA*, 35, pp. 63-65.
- HAWASS, Z. et al. (2010). Ancestry and Pathology in Tutankhamun's Family. *Journal of American Medical Association*, 303/7, pp. 638-647.
- HERRERO, A. (2002). The "King's Son of Kush" Paser (II), Son of the "High Priest of Min and Isis" Minmose. *BACE*, 13, pp. 71-84.
- HORNUNG, K. (1971). *Das Grab des Haremheb im Tal der Könige*. Francke Verlag, Berna.
- IKRAM, S. y DODSON, A. (1998). *The Mummy in Ancient Egypt. Equipping the Dead for Eternity*. Thames & Hudson, Londres.
- KANAWATI, N. (1980). *The Rock Tombs of el-Hawawish: the Cemetery of Akhmin*, vols. 1-6. Australian Centre for Egyptology, Sidney.
- _____, (1993). *The Tombs of el-Hagarsa*, vols. 1-5. Australian Centre for Egyptology, Sidney.
- KANAWATI, A. (1999). Akhmim. En K.A. Bard (Ed.), *Encyclopedia of the Archaeology of Ancient Egypt*. (pp. 124-128). Routledge, Londres.
- KAWAI, N. (2005). *Studies in the Reing of Tutankhamun*. Johns Hopkins University, Baltimore.
- KITCHEN, K.A. (1998). Amenhotep III and Mesopotamia. En D. O'Connor y E. Cline, (Eds.), *Amenhotep. Perspectives on His Reign*. (pp. 250-261). University of Michigan Press, Ann Arbor.
- KOZLOFF, A. y BRYAN, B. (1992). *Egypt's Dazzling Sun. Amenhotep III and His World*. Cleveland.
- KOZLOFF, A.P. (1998). The Decorative and Funerary Arts during the Reign of Amenhotep III. En D. O'Connor y E. Cline, (Eds.), *Amenhotep. Perspectives on his Reign*. (pp. 95-123). University of Michigan Press, Ann Arbor.

- KOZLOFF, A. (2012). *Amenhotep III: Egypt's Radiant Pharaoh*. Cambridge.
- KUHLMANN, K.P. (1979). Der Felstempel des Eje bei Achmin. *MDAIK*, 35, pp. 165-188.
- MACADAM, M.F.L. (1949). *The Temple of Kawa*, vol. 1. Universidad de Jartum, Oxford.
- MARTIN, G.T. (1986). Shabtis of private persons in the Amarna Period. *MDAIK*, 42, pp. 109-129.
- MASPERO, G. (1907). Notice on Iouiya and Touiyou. En T.M. Davis, (Ed.), *The Tomb of Iouiya and Touiyou. Theodore M. Davis' Excavations*. Biban el Moluk 3. (pp. XIII-XXI). A. Constable, Londres.
- MURNANE, W.J. (1998). The Organization of Government under Amenhotep III. En D. O'Connor y E. Cline, (Eds.), *Amenhotep: Perspectives on his Reign*. (pp. 173-221). University of Michigan Press, Ann Arbor.
- OCKINGA, B. (1991). The Tomb of Sennedjem at Awlad Azzaz. *BACE*, 2, pp. 81-89.
- PEMLER, D. (2018). Looking at Nubians in Egypt: Nubian Women in New Kingdom Tomb and Temple Scenes and the Case of TT 40 (Amenemhet Huy), *Dotawo: A Journal of Nubian Studies*, 5, pp. 25-61.
- PÉREZ LARGACHA, A. (1994). Los últimos años del período amarniense. *Espacio, tiempo y forma. Serie II: Historia Antigua*, 7, pp. 41-63.
- PINCH-BROCK, L. (1999). Jewels in the Gebel. A preliminary Report on the Tomb of Anen. *JARCE*, 36, pp. 71-85.
- PORTER, B. y MOSS, R. (1927-1951). *Topographical Bibliography of Ancient Egyptian Hieroglyphic Texts, Reliefs and Paintings*, 7 vols. Griffith Institute, Ashmolean Museum, Oxford.
- QUIBELL, J.E. (1908). *Catalogue Général du Musée du Caire. Tomb of Yuaa and Thuiu*. IFAO, El Cairo.
- REDFORD, D.B. (1989). *Akhenaten. The Heretic King*. AUC Press, El Cairo.
- REEVES, C.N. (1990). *The Complete Tutankhamun. The King. The Tomb. The Royal Treasure*. Thames & Hudson, Nueva York.
- _____, (1999). The Royal Family. En R.E. Freed, Y.J. Markowitz y S.H. D'Auria (Eds.), *Pharaohs of the Sun. Akhenaten, Nefertiti, Tutankhamon*. (pp. 81-96). Thames & Hudson, Boston.
- _____, (2005). *Akhenaten. Egypt's False Prophet*. Thames & Hudson, Londres.
- REEVES, C.N. y WILKINSON, R.H. (1996). *The Complete Valley of the Kings: Tombs and Treasures of Egypt's Greatest Pharaohs*. Thames & Hudson, Londres.
- RICE, M. (1999). *Who's Who in Ancient Egypt*. Routledge, Londres, Nueva York.
- SAUNERON, S. (1951). Le temple d'Akhmim décrit par Ibn Jobair. *BIFAO*, 51, pp. 123-135.
- _____, (1968). Quelques monuments de Soumenou au musée de Brooklyn. *KEMI*, 18, pp. 72-78.
- SCHULMAN, A.R. (1964). Excursus on the Military Officer Nakhtmin. *JARCE*, 3, pp. 124-126.
- _____, (1965). The Berlin «Trauerrelief» (No. 12411) and Some Officials of Tut'ankhamun and Ay. *JARCE*, 4, pp. 55-68.
- SHAW, I. y NICHOLSON, P. (2002). *The British Museum. Dictionary of Ancient Egypt*. AUC Press, El Cairo.
- TEFNIN, R. (1971). La statuette de la dame Toui au Louvre. *CdÉ*, 46, pp. 35-49.
- TIRADRITTI, F. (1998). La fin du Nouvel Empire et la Troisième Période Intermédiaire. En F. Tiradritti (Ed.), *Les trésors du Musée Égyptien*. (pp. 244-279). White Star Publisher, Vercelli.

- TROY, L. (1986). *Patterns of Queenship in Ancient Egypt, Myth and History*. Uppsala University, Upsala.
- TYLDESLEY, J. (2006). *Chronicle of the Queens of Egypt*. Thames & Hudson, Londres.
- SETHE, K. et al. 1903-1957. *Urkunden des Ägyptischen Altertums (Urk)*, 8 vols. J. C. Hinrichs'sche Buchhandlung, Leipzig.
- VANDERSLEYEN, C. (1995). *L'Égypte et la Vallée du Nil, Tombe 2, De la fin de L'Ancien Empire a la fin du Nouvel Empire*. Presses Universitaires de France, Paris.
- VAN DIJK, J. (1993). *The New Kingdom Necropolis of Memphis. Historical and Iconographical Studies* [Tesis doctoral inédita, Universidad de Groninga, Groninga (Países Bajos)].
- _____, (1996). Horemheb and the Struggle for the Throne of Tutankhamun. *BACE*, 7, pp. 29-42.
- WILDUNG, D. (1998). La XVIII^e Dynastie. En F. Tiradritti (Ed.), *Les Trésors du Musée Égyptien*. (pp. 154-193). White Star Publisher, Vercelli.
- WHALE, S. (1989). *The Family in the Eighteenth Dynasty of Egypt. A Study of the representation of the Family in Private Tombs*. Studies 1. The Australian Centre for Egyptology, Sídney.
- ZIEGLER, C. (1994). Notes sur la reine Tiyi. En C.M. Berger, G. Clerc y N-C. Grimal (Eds.), *Hommages à Jean Leclant*. Vol. 1. BdÉ 106. (pp. 531-548). IFAO, El Cairo.

